



13

SOMOGYI MÚZEUMOK
KÖZLEMÉNYEI 1998

Késő rézkori település maradványai Ordacsehi-Major lelőhelyen

BONDÁR MÁRIA

A Somogy Megyei Múzeumok Közleményeinek XII. kötetében kezdtem meg a megyében előkerült kostolaci leletek közlését. Somogy megyéből a késő rézkor idejéből kevés lelőhely ismert. Késő badeni lelőhely eddig mindössze három volt a megyében, kostolaci lelőhelyet pedig korábban nem ismertünk e területről.

Az autópályás ásatásoknak köszönhetően 1994 óta a kostolaci kultúra településmaradványai és temetkezései is előkerültek a régióból.

Ezúton mondok köszönetet az ásató Füle Piroskának és a Somogy Megyei Múzeumok régészeinek, mindenekelőtt Honti Szilviának a leletanyag közlési jogának átengedésért és a feldolgozás során nyújtott értékes segítségéért.

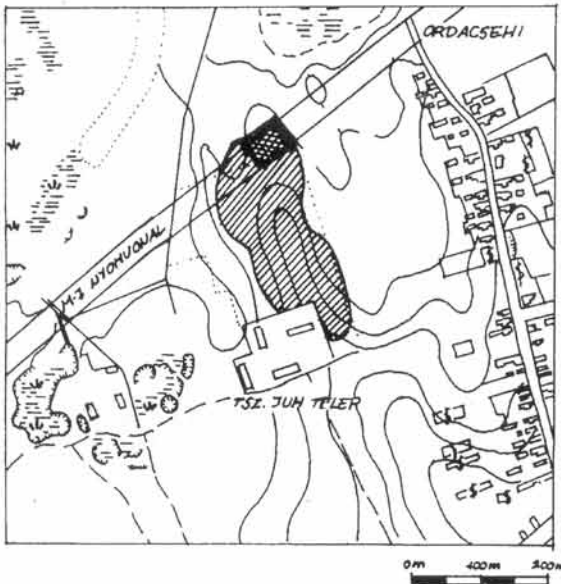
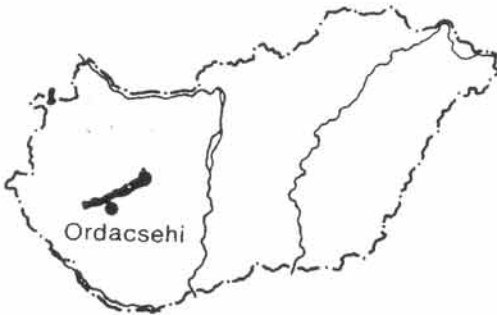

19. kép: Ásatási helyszínrajz és összesítő.

I. A lelőhely és az objektumok

Az M7-es autópálya új nyomvonalának előzetes terepbejárása során felfedezett Ordacsehi-major lelőhelyen (19, 22. kép) – az autópálya építési munkáit megelőzően – 1994 őszén ásatást végeztek a kaposvári múzeum régészei Füle Piroska és Honti Szilvia vezetésével. Gép segítségével letisztítottak mintegy 3000 m² felületet (50 × 60 m). Az objektumok a dózerolt felszín alatt kb. 40 cm mélységben jelentkeztek. A letolatott felületen nem voltak ideális látási viszonyok, sok esetben csak nagy amorf foltokat lehetett megfigyelni, az ezeken belüli önálló gödrök elkülönítése csak a bontás során vált nyilvánvalóvá, több esetben csak a gödrök legalsó részénél. A terület K-i része már a mocsárba nyúlt, itt géppel nem lehetett dolgozni. Ezt a területet kutatóárkokkal tárták fel, amelyeket 1-10-ig számoztak. Ez a rész Honti Szilvia szerint már ez egykori település széle volt, itt a talajviszonyok miatt már nem lehetett teljesen pontosan meghatározni az erre a területre eső gödrök körvonalait (71, 154, 155, 156, 157, 181, 189, 190, 191, 194. objektumok).

A lelőhelyen 200 különböző korú települési objektum illetve sír került feltárára. A gödrök korának meghatározását Honti Szilvia végezte el, aki a leletanyag teljes leltározása után vállalkozott e nem mindig egyszerű feladatra.

A feltárt 200 objektum alig több, mint egynegyedében, 51 objektumban volt késő rézkori leletanyag. Ezek közül 28 gödörben badeni és kostolaci cserepek is voltak (21, 23, 33, 35, 38, 47, 52, 61/a, 62, 67, 69, 71, 82, 83, 86, 87, 90, 129, 154, 159, 178, 179, 181, 186, 187, 189, 191, 193). A késő rézkori objektumok közül 23, a feltárt objektumok valamivel több mint 10 %-a csak kostolaci leleteket tartalmazott (22/a, 45, 60, 61, 69/a, 79, 80, 81, 84, 88, 97, 106, 127, 132, 140, 146, 147, 155, 156, 161, 168, 182-183, 192).

OBJEKTUMOK

21. objektum

A felszínen több objektum (20, 21, 25, 27, 28, 32) pontosan el nem határolható foltjaként jelentkezett a 20. objektum, amelynek kis része volt az objektum D-i felénél elhelyezkedő sekély, kis méretű gödör. Az ásatási napló szerint leletanyagot nem tartalmazott, s talán nem is régészeti objektum. A beletárolt anyagban 21. objektumként szereplő késő rézkori és kostolaci cserepek a korábbi amorf gödörfelületből kerültek elő. Az összesítő rajzon 21. objektumként jelölt gödör mérete: 1 × 1 m. Mélység: -4 cm.

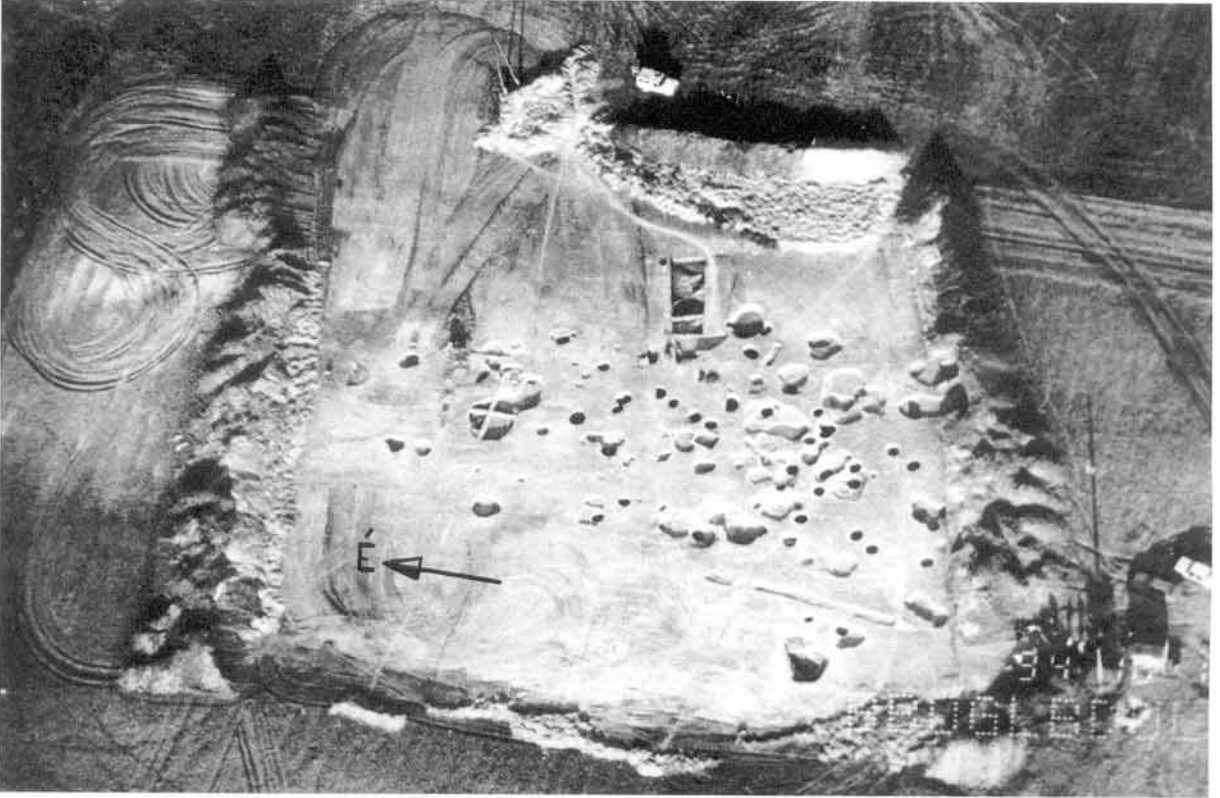

22. kép: A feltárás területe légifelvételről

Leletanyag: kopott felületű, gömbszelet alakú díszítetlen és vállán beszurkált díszítésű tálak töredékei; díszítetlen bögre-töredék és rücskös felületű hombár oldaltöredéke (Ltsz: Ö.95.58.2, 4-10, 13).

22-22/a. objektum

A gödör K-i fele sekély, lekerekített sarkú, egyenes aljú bronzkori gödör (22. obj.), amely alatt a gödör Ny-i felében egy mélyebb (-86 cm) kostolaci gödör volt (22/a), aljában fekete faszenes betöltéssel. Mérete: 1,5 × 1,3 m. Mélység: -40 cm.

Leletanyag: vékony falú fazék töredéke (1. kép 4), kopott felületű hombár oldaltöredéke rövid füllel (1. kép 3) és táltöredékek (1. kép 1, 2, 5) (Ltsz: Ö.95.61.1-13, 19).

23. objektum

A felszínen nagy amorf foltként jelentkező objektumot csak később lehetett külön részekre bontani (23, 38, 39, 41-44. objektumok). A 23. gödör ívelt falú, egyenes aljú, sekély gödör, kevés késő rézkori és kostolaci leletanyaggal. Mérete: 2,5 × 2 m. Mélység: -30 cm.

Leletanyag: gömbszelet alakú díszítetlen tál töredéke (1. kép 6); kis méretű fazék töredéke vállán ujjbenyomkodásos bordadísszel (1. kép 7); merice töredéke (1. kép 8) valamint szalagfültöredékek (Ltsz: Ö.95.63.9, 12, 14-15, 22).

33. objektum

Ovális alakú, nagy méretű amorf foltként jelentkező gödör több korszak anyagával. A feltárás során az eredeti amorf alakzatból három gödör különült el: a 33, 35, 36. Honti Szilvia szerint a 33. objektum nagy valószínűséggel egy négyszögletes kelta gödör volt, amelyet beleástak egy nála jóval nagyobb, szabálytalan rézkori objektumba, ez volt a teljes folt területe. A 33. objektum felső részéből kevés badeni és kostolaci lelet is előkerült. Mérete: 3,5 × 3,3 m. Mélység: -65 cm.

Leletanyag: díszítetlen hombárok és kis méretű, bekarcolt farkasfog mintával díszített fazék töredéke (2. kép 2); pereme alatt többsoros bepontozott díszítésű amfora töredéke (2. kép 5); díszített mély tál töredéke (2. kép 1); díszítetlen gömbszelet alakú tál töredékei (2. kép 3); halbárka edény (2. kép 4) és merice töredéke (Ltsz: Ö.95.67.1, 9-11, 15-16, 20, 24).

35. objektum

A 33. objektum ÉK-i felénél lehetett elkülöníteni a valószínűleg bronzkori 35. számú méhkas alakú gödört, amelyben néhány késő rézkori töredék is volt. Mérete: 1,2 × 1,1 m. Mélység: -40 cm.

Leletanyag: gömbszelet alakú tál töredéke (3. kép 1) valamint kis méretű fazék oldaltöredéke bütykdísszel és hombár aljtöredéke (Ltsz: Ö.95.67.30, 35, 37).

38. objektum

A 23. objektumot a 38. számú kelta objektum vágta át. Felszínéről egy késő rézkori és egy kostolaci edény-töredék is előkerült. Mérete: 4,5 × 3,5 m. Mélység: -48 cm.

Leletanyag: kis méretű, díszített tál töredéke és fazék aljtöredéke (Ltsz: Ö.95.64.34, 39).

45. objektum

Nagy méretű, ovális alakú, egyenes aljú sötét betöltésű kostolaci gödör. Mérete: 4 × 3 m. Mélység: -60 cm.

Leletanyag: gömbszelet alakú díszítetlen tál (2. kép 8), lekerekített hasú és kis méretű tál töredékei valamint hombártöredékek (2. kép 7) (Ltsz: Ö.95.68.1-2, 4, 7, 9, 13-14).

47. objektum

A 45. objektum D-i végéhez illeszkedő, kerek, meredek falú, egyenes aljú gödör, kevés késő rézkori anyaggal. Mérete: 1 × 1,5 m. Mélység: -32 cm.

Leletanyag: díszítetlen kétosztatú tál (3. kép 2), lekerekített vállú díszített tál (2. kép 6) valamint fül- és aljtöredék (Ltsz: Ö.95.69.1-3, 5, 10).

52. objektum

Kis méretű római kori házból az 1. és 2. ásónyomból késő badeni és kostolaci cserepek is előkerültek, amelyek valószínűleg a gépi bolygatás következtében kerültek ide a 62. számú késő rézkori objektumból. Mérete: 2 × 1,5 m. Mélység: -34 cm.

Leletanyag: gömbszelet alakú díszítetlen tál pereme (3. kép 3), fazekak díszítetlen töredékei (3. kép 4), hombár- és fültöredékek (3. kép 5), merice töredéke, nagy méretű, díszítetlen tál oldaltöredékei (Ltsz: Ö.96.38.1-8).

60-61-61/a objektum

Az 59, 60, 61. objektum három, nem élesen elhatárolódott gödör. Az 59. gödör Honti Szilvia szerint a mézsbetűes kultúra települési objektuma. A 60. objektum nagy méretű, ovális alakú, egyenes aljú gödör, sötétszínű, nem egyenletes betöltéssel. Az 1. és 2. ásónyomban késő badeni és kostolaci cserepek is voltak. Honti Sz. szerint ez a gödör kostolaci korú. Mérete: 3 × 2,5 m. Mélység: -57 cm.

Leletanyag: a vállon bekarcolt vonallal díszített tálak töredékei (4. kép 1, 2), sakktáblamintás tál darabja (4. kép 5), gömbszelet alakú, díszítetlen tál töredékei (4. kép 4), fazéktöredékek (4. kép 6, 7), nagy méretű mericék (4. kép 3, 8) továbbá jellegtelen oldal- és aljtöredékek, szalagfülek darabjai (Ltsz: Ö.96.39.1-17).

A 60. objektummal egybefüggő, kerek gödör kapta a 61. objektum megjelölést. Ebben is voltak kostolaci edénytöredékek. Mérete: 2,8 × 2 m. Mélység: -56 cm.

Leletanyag: díszítetlen (3. kép 8) és a perem alatt kör-

befutó vonallal díszített tálak töredékei (3. kép 6), gömbszelet alakú, pereme alatt körbefutó bekarcolt vonallal díszített táltöredék (3. kép 9), fűles fazék töredéke (3. kép 7), jellegtelen oldal- és aljtöredékek valamint keskeny szalagfűl maradványa (Ltsz: Ö.96.40.1-16).

A 61. objektum K-i sarkában elkülönített kisebb gödörben (61/a objektum) két késő rézkori hombártöredék volt (Ltsz: Ö.96.41.1-2).

62. objektum

Az 52. objektum É-i részénél lévő, egyenes aljú, meredek falú gödörből az 1. és 2. ásónyom leszedésekor késő rézkori és kostolaci cserepek is előkerültek. Mérete: 2 × 3 m. Mélység: -30 cm.

Leletanyag: díszítetlen táltöredékek (5. kép 5, 6), bepecsételt és bepontozott díszű, lekerekített vállú tál válltöredéke (5. kép 1), hombártöredékek (5. kép 2, 3, 7), fazék- (5. kép 4) és mericetöredékek (Ltsz: Ö.96.42.1-13).

67-68-81. objektum

A 67, 68, 81. egymáshoz csatlakozó objektumok. Mindegyik nagyjából kör alakú, őskori gödör. A 67. objektumból jellegzetes kostolaci anyag is előkerült. Mérete: 2,2 × 1,3 m. Mélység: -46 cm.

Leletanyag: sűrű bebökdőséssel díszített mély tál (5. kép 8) és gazdagon díszített lekerekített vállú tál töredéke (5. kép 9) valamint fazekak és hombárok jellegtelen töredékei (Ltsz: Ö.96.43.1-7, 9).

69. és 69/a. objektum (20. kép 2)

A 69. objektum két részre oszlik, K-i vége a 69/a objektum, NY-i része a 69. objektum. Ez utóbbi ovális alakú, eredeti fala a gödör D-i végén volt megfigyelhető. A gödör közepén kisebb mélyedésben paticsdarabok, köztük kevés cserép került elő. Az objektum K-i falánál igen kemény sározás, vagy vastagon letaposott rész volt. A 69. objektumban késő badeni és jellegzetes kostolaci edénytöredékek is voltak. Mérete: 4,3 × 2,6 m. Mélység: -63 cm.

Leletanyag: jellegzetes kostolaci díszítésű tálak maradványai (6. kép 1, 2, 3, 9, 13, 14), nagy méretű, gömbszelet alakú tál töredéke tagolt bütyköfogóval (6. kép 7), fazéktöredékek (6. kép 5, 6, 10, 11), amforatöredékek (6. kép 8, 12), merice maradványok (6. kép 4) és jellegtelen oldaltöredékek (Ltsz: Ö.96.44.1-30).

A 69. objektum K-i végében elkülönült egy valószínűleg még hozzátartozó mélyebb rész, amely a 69/a objektum megjelölést kapta. Ovális, teknős aljú gödör, faszenes, humuszos betöltéssel, szép kostolaci anyaggal.

Leletanyag: jellegzetes kostolaci díszítésű tálak töredékei (7. kép 1, 3-4), díszítetlen táltöredékek (7. kép 7-8), nyakán bekarcolt vonallal díszített tál darabja (7. kép 2), alagútfűles fazék peremtöredéke (7. kép 6), amfora- és hombártöredékek (7. kép 9), fültöredék (7. kép 5) és orsó töredéke (Ltsz: Ö.96.45.1-17).

71. objektum

A megnyesett felszínen a 45, 47. objektum mellett jól kirajzolódott a 71. és halványabban a 72. objektum folytja. A gödör feltárása során vált egyértelművé, hogy a 72. objektum nem önálló gödör, hanem a 71. objektum része, ezért a 72. objektum megjelölést a továbbiakban már nem használták az ásatók. Az ásatásó Füle P. szerint a 71. objektum nagy méretű, kissé ovális alakú késő rézkori ház, amelynek DK-i falában tűzhely is előkerült. Az objektum alján paticsos tapasztás nyomai láthatóak. Az objektumból a kostolaci kultúra leletei kerültek elő. Mérete: 4,5 × 4 m. Mélység: -50 cm.

Leletanyag: szürke, kopott felületű tálak perem- és oldaltörödékei, a vállon körbefutó, bekarcolt vonallal díszítve (8. kép 1-3); jellegzetes kostolaci díszítésű tálak oldaltörödékei (8. kép 9, 10), gömbszelet alakú tálak peremtörödékei (8. kép 4-5, 7, 12), lekerekített hasú tál díszítetlen oldaltörödéke (8. kép 17), nagy méretű fazekak oldal- és fenéktörödéke (8. kép 16), peremén bevagdosott díszű fazék törödéke (8. kép 13), peremén ujjbenyomkodásos díszű fazék törödéke (8. kép 15), peremén pontsor díszítésű fazék törödéke (8. kép 11), vastag falú hombárok díszítetlen oldaltörödékei, bevagdosott peremű hombár törödéke (8. kép 18), kopott felületű, díszítetlen korsó törödéke, kis méretű, díszítetlen bögrék törödékei, szalagfültörödékek (Ltsz: Ö.96.46.1-22, 24-38, 44-49).

A 72. objektum megjelöléssel eltett leletek között mindössze két kostolaci törödéket találtunk.

Leletanyag: nagy méretű, gömbszelet alakú tál díszítetlen peremtörödéke (9. kép 5), és kopott felületű tál? válltörödéke, háromsoros bebökdösött díszítéssel (Ltsz: Ö.96.47.1-2).

A 71-72. objektum mellett K-re megjelöléssel elített anyagról nem dönthető el, hogy pontosabban honnan került elő, szóba jöhet a 71-es objektumon kívül a 181. és a 45. is.

Leletanyag: nagyobb tál díszítetlen peremtörödéke, kis méretű tál díszítetlen peremtörödéke (8. kép 14), nagy méretű edény vízszintes alagútfülének törödéke (8. kép 6), díszítetlen hombár oldaltörödéke, kisebb halbárka oldaltörödéke vállán keskeny füllel (8. kép 8) (Ltsz: Ö.96.46.39-43).

79. objektum

A 76, 79, 93. objektumok közül a 76 és 93. Honti Szilvia szerint a mészbetétes kultúrába tartozó objektumok voltak, míg a 79. objektum nagy méretű, ovális alakú kostolaci gödör volt. Mérete: 3 × 2,6 m. Mélység: -28 cm.

Leletanyag: mericék törödékei (9. kép 3), egyiken a fül indításának helyével (9. kép 4), kis méretű nyakán körbefutó, bekarcolt vonallal díszített tál törödéke (9. kép 1), nagyobb tál díszítetlen peremtörödéke (9. kép 2), díszítetlen tölcésesnyakú táltörödékek, simított felületű fazék oldaltörödéke a fenék indításával, az aljhoz közeli részen körbefutó, többsoros bebökdösött dísz (9.

kép 6-7), széles szalagfül törödéke, kopott felületű amfora? oldaltörödéke, két lapos bütyökkel (Ltsz: Ö.96.48.1-13).

80. objektum

A 79. objektumtól É-ra egy kisebb, kerek, sekély kostolaci gödör volt. Mérete: 1,2 × 1,5 m. Mélység: -12 cm.

Leletanyag: nagy méretű, peremén benyomkodott díszítésű hombártörödékek tagolt bütyökfogóval (9. kép 13) valamint díszítetlen hombártörödékek, nagyobb merice peremtörödéke, kopott felületű fazekak oldaltörödékei, szürke, kopott felületű, nagy méretű tál oldaltörödékei, az egyiken tagolt bütyökfogóval (9. kép 10), gömbszelet alakú tálak díszítetlen peremtörödékei (Ltsz: Ö.96.49.1-8).

81. objektum

A 68. objektumhoz D-ről csatlakozó, kör alakú, kis méretű, ívelt falú gödörből néhány jellegzetes kostolaci edénytörödékek kerültek elő. Mérete: 1,9 × 1,3 m. Mélység: -46 cm.

Leletanyag: kúpos aljú merice oldaltörödéke, a fül indításával (9. kép 14), orsókarika (9. kép 15), nagy méretű mély tál peremtörödéke, a perem alatt többsoros, finoman bebökdösött díszítősávval (9. kép 11), vékony falú fazék bevagdosott bordadíszes peremtörödéke (9. kép 12), valamint tálak és fazekak díszítetlen oldaltörödékei (Ltsz: Ö.96.50.1-7).

82. objektum (20. kép 3)

A 82. és 83. egymáshoz csatlakozó késő rézkori objektumok. A 82. számmal jelölt kör alakú, lefelé egyenletesen mélyülő, az alján téglalap alakban végződő gödör erősen kevert betöltéssel, kevés kostolaci lelettel. Mérete: 1,5 × 1,2 m. Mélység: -120 cm.

Leletanyag: mállékony, vastag falú fazekak oldaltörödékei valamint vékony falú fazék peremtörödéke, a perem alatt körbefutó, bevagdosott díszítéssel (9. kép 9) (Ltsz: Ö.96.51.1-2).

83. objektum (20. kép 3)

A 82. és 83. objektum egymással érintkező gödrök. Az ásatási megfigyelések szerint a 83. objektum vágta a 82-t. A 83. objektum méhkas alakú verem, betöltése kb. 40 cm-ig barna színű, egységes, lejjebb sárgás, kevert. Innen kevés késő rézkori kerámia került elő. Mérete: 1 × 0,8 m. Mélység: -74 cm.

Leletanyag: Szürke és barnás színű fazekak díszítetlen oldaltörödékei (Ltsz: Ö.96.52.1).

84. objektum

A 137. és 138. számú melléklet nélküli sírok mellett illetve alattuk méhkas alakú kostolaci gödör volt. Mérete: 1,6 × 1,8 m. Mélység: -68 cm.

Leletanyag: kopott felületű tál perem- és oldaltöredéke, a perem alatt többsoros, körbefutó, bebökdösött díszítéssel (9. kép 8) valamint barnás színű, kopott felületű fazekak díszítetlen oldaltöredékei (Ltsz: Ö.96.53.1-2).

86-87, 140. objektum

Nagy méretű gödörkomplexum. A 86. sz. szabálytalan formájú késő rézkori gödörbe beleásták a 87. számmal jelölt római kori gödröt. A metszetsfalban jól látszott, hogy a fekete színű római betöltés alatt vékony csikban szürkésbarna betöltés van, ami az őskori gödörhöz tartozik. E két objektum mellett helyezkedik el a 86. objektummal valószínűleg egykorú, nagy méretű 90. objektum is. Mérete: 3,9 × 2,7 m. Mélység: -12 cm.

Leletanyag: nagy méretű tálak díszítetlen peremtöredékei (10. kép 12), valamint egy másik oldaltöredéke tagolt bütyökkel, tálak díszítetlen peremtöredékei (10. kép 8), tál oldaltöredéke, kétsoros, benyomkodott pontdíszszel, vékony falú tál peremtöredéke, a peremből induló függőleges pontsorról díszítve (10. kép 6), vékony falú tál? oldaltöredéke, rendszertelenül bekarcolt vonalakkal díszítve, kissé tölcséres nyakú tálak perem- és oldaltöredékei, a vállon körbefutó, "rádlis" bepecsételéssel (10. kép 7, 9), tál nyaktöredéke, körbefutó, bekarcolt vonallal, gömbszelet alakú tál peremtöredéke, a perem alatt tagolt bütyökfogóval, lekerekített törésvonalú tál hastöredéke, mezőkbe rendezett beszúrkált díszítéssel (10. kép 3), nagy méretű tál oldal- és fenéktöredéke, a tál hasán különböző eszközökkel bebökdösött díszítőmezők (10. kép 2), éles hasi törésvonalú, tál nagyságú csupor oldaltöredéke, vállán körbefutó bebökdösött díszítéssel, "halbárka" edény oldaltöredéke, rövid szalagfüllel (10. kép 5), kúpos aljú mericék díszítetlen perem- és oldaltöredékei, vékony falú fazék perem- és oldaltöredéke, a perem alatt két párhuzamosan körbefutó, körömbenyomkodásos díszű sossal, nagy méretű, durvított felületű fazék oldaltöredékei, az egyik kis bütyök, kis méretű fazék peremtöredéke vékony, a peremből alig kiemelkedő, ujjbenyomkodásos bordával díszítve (10. kép 1), vastag falú fazék díszítetlen fenéktöredéke, merice perem- és oldaltöredéke (10. kép 11), amfora töredékei, a perem alatt körömbenyomkodásos díszszel, nyakán vízszintesen bekarcolt vonallal (10. kép 10), nagy méretű hombár hosszú alagútfüle (10. kép 13), hombár peremtöredéke, a perem alatt vékony, körömbenyomkodásos bordadísz (10. kép 4), hombárok díszítetlen oldaltöredékei, különböző edények díszítetlen oldaltöredékei, silex penge (Ltsz: Ö.96.54.1-37).

A 87. objektum nagy méretű, ovális római kori gödör, amelyet beleástak a 86. sz. szabálytalan formájú késő rézkori gödörbe. A 87. sz. gödörből mindössze egy kostolaci cserép lett elcsomagolva, valószínű azonban, hogy ez is a 86. objektum leletanyaga.

Leletanyag: tál válltöredéke, mezőkbe rendezett bepecsételést díszítéssel, mészbetéttel (9. kép 16) (Ltsz: Ö.96.55.1).

A 140. objektum a 86. objektum K-i felében találha-

tó kisebb, kör alakú, sekély kostolaci gödör, valószínűleg a 86. objektum része. Mérete: 0,6 × 0,8 m. Mélység: -75 cm.

Leletanyag: eredetileg fényezett felületű, kissé tölcséres nyakú, lekerekített hasú tál perem- és oldaltöredéke, a nyakon körbefutó, testén sakkáblamintába rendezett, különböző eszközzel felvitt, beszúrkált díszítés (13. kép 10), díszítetlen oldaltöredékek (Ltsz: Ö.96.78.1-3).

88. objektum

A 86-87, 90. sz. objektumok közelében került elő a 88-as számú, kerek, lépcsőzetesen mélyülő, sekély objektum. A helyszíni megfigyelések szerint a 88. objektumon belül egy nagyjából É-D-i irányú árok kisebb szakasza is előkerült, mely a gödörtől É-ra folytatódott. A 88. objektumban néhány kostolaci cserép volt. Mérete: 2,2 × 1,8 m. Mélység: -28 cm.

Leletanyag: tálak, nagy méretű hombár és kopott felületű fazék díszítetlen oldaltöredékei (Ltsz: Ö.96.74.1-3).

90. objektum

A 90. objektum a 86-87-es objektumokkal érintkező gödör. Nagy méretű, nagyjából ovális alakú, az ásató Füle P. szerint ház. Ny-i sarkában, közvetlenül a metszetsfal mellett átégett réteg volt, amely az ásató szerint egy többször megújított kemencéhez tartozott. Hasonló színű réteg jelentkezett végig az objektum alján is. A leletek között középső és késő rézkori valamint római kori cserepek is voltak. Mérete: 5,5 × 4,5 m. Mélység: -53 cm.

Leletanyag: merice? aljtöredéke, nagy méretű hombárok díszítetlen oldaltöredékei (11. kép 1), jó kidolgozású hombár peremtöredéke, a perem alatt körömbenyomkodással díszített bordával (11. kép 3), tál oldaltöredéke, vállán körbefutó, bekarcolt vonallal (11. kép 2) valamint díszítetlen táltöredék (Ltsz: Ö.96.56.1-5).

A 86-90. megjelöléssel megőrzött leletanyag a három, egymással érintkező objektum együtt bontott anyagát jelöli. A leletanyagban kevés kostolaci anyag is volt.

Leletanyag: kopott felületű tálak díszítetlen peremtöredékei, egyiken a vállon körbefutó, bepecsételést díszítéssel, nagy méretű, díszítetlen, vastag falú tál oldaltöredékei, a vállon körbefutó, bekarcolt vonallal (11. kép 4). (Ltsz: Ö.96.56.6-10).

97. objektum (20. kép 1)

A 86-87, 90. objektum közelében levő 97. objektum kis méretű, kissé ovális alakú gödör, kostolaci leletanyaggal. Mérete: 1,2 × 1,1 m.

Leletanyag: lekerekített hasú tál töredékei vállán bekarcolt vonallal, hasán kis bütyökkel, (12. kép 1), díszítetlen tálak töredékei (12. kép 2-4), gömbszelet alakú tál perem- és oldaltöredékei, vállán tagolt bütyökdíszszel (11. kép 5) (Ltsz: Ö.96.57.1-9).

106. objektum (20. kép 4)

A 106. objektum nagy méretű, kör alakú, enyhén hasasodó gödör, betöltése egységes, szürke színű. Bontása során kiderült, hogy alatta korábbi gödrök beásásának nyomai is megfigyelhetők (ezek külön számot nem kaptak). Ezeket metszi a 107. számú római kori objektum. 106. objektum megjelöléssel két kostolaci cserepet találtunk, a többi anyagot 106-107. objektum felirattal csomagolták el. Tekintve, hogy a 107. objektum minden bizonnyal római kori, a leletek a 106. objektumhoz tartozhatnak. Mérete: 2 × 1,8 m. Mélység: -78 cm

Leletanyag: vékony falú tál töredékei egyiken a tál nyakán, körbefutó, bepecsételt díszítés, 106. objektum felirattal (Ltsz: Ö.96.75.1-2).

106-107. objektum megjelöléssel elrakott leletek: vékony falú tál töredékei, nyakán és vállán háromsoros bepecsételt díszítéssel (10. kép 14), nagyon kopott felületű, fordított csonkakúpos pohár díszítetlen oldaltöredéke a fenék indításával (10. kép 15), barnás színű, nagy méretű szalagfűl töredéke, hombárok díszítetlen oldaltöredékei (Ltsz: Ö.96.58.1-4).

127. objektum (21. kép 1)

A 126. és 127. egymáshoz csatlakozó objektumok voltak. A felezéses gödörfeltáró módszerek köszönhetően a két objektum közötti metszetalapján az objektumok jól elkülöníthetőek voltak. A helyszíni megfigyelések szerint a 127. objektum egy, a D-i falához csatlakozó, kerek tűzhelyből és egy hozzá kapcsolódó, nagyobb, ovális munkagödörből állt. A gödörben állatcsont és kostolaci kerámia volt. Mérete: 1,6 × 3,6 m. Mélység: -54 cm.

Leletanyag: kis méretű fazék töredékei, a perem alatt kis bütyökkel (13. kép 9) illetve bevagdosott díszítéssel, az edény nyakán vízszintes alagútfüllel (13. kép 8), kopott felületű tál díszítetlen töredékei (Ltsz: Ö.96.81.1-3).

129. objektum (21. kép 3)

Ovális, méhkas alakú, késő rézkori gödör. Mérete: 2,2 × 1,9 m. Mélység: -48 cm.

Leletanyag: kissé tölcsésnyakú, lekerekített hasú tál töredékei, vállán körbefutó bekarcolt vonallal (13. kép 2), nagy méretű, gömbszelet alakú tálak díszítetlen töredékei (13. kép 1), kopott felületű tál fenék- és oldaltöredékei (13. kép 5) szalagfülek töredékei, hombárok és fazekak díszítetlen töredékei, fazékperem, a peremen körbefutó, ujjbenyomkodásos bordadísszel (13. kép 4), merice oldaltöredéke (13. kép 3) (Ltsz: Ö.96.59.1-11).

132. objektum (21. kép 2)

Kör alakú, meredek falú kostolaci gödör. Mérete: 1 × 1 m. Mélység: -76 cm.

Leletanyag: gömbszelet alakú tálak díszítetlen töredékei, jellegzetes kostolaci díszítésű tál töredékei (13.

kép 6), fazék peremtöredékei, a perem alatt körbefutó, többsoros bepecsételt díszítéssel (13. kép 7), hombárok díszítetlen töredékei, szalagfűl töredéke; kis méretű pohár töredéke, a perem alatt körbefutó, beszürkült díszítéssel, fordított csonka kúp alakú orsógomb töredéke (Ltsz: Ö.96.82.1-11).

146. objektum

Méhkas alakú, kis méretű kostolaci gödör. Alja lekerékített négyszög alakban végződik. Az ásató szerint a metszetből jól látszik, hogy a gödört megújították: -30 cm-től felfelé a betöltés sötétebb, a két réteg között vékony, átégett feketés réteg volt. Mérete: 1 × 0,7 m. Mélység: -64 cm.

Leletanyag: tál oldaltöredéke, nyakán körbefutó, vállán mezőbe rendezett, bepecsételt díszítéssel (14. kép 4), kis méretű tál hastöredéke, bepontosított díszítés nyomaival, nagy méretű hombár oldaltöredékei, az egyiken tagolt bütyökfogó (14. kép 6) (Ltsz: Ö.96.76.1-3).

147. objektum

Nagy méretű, szabálytalan alakú, lépcsőzetesen mélyülő kostolaci gödör. Betöltése szürkésbarna. Az alján nehezen elválasztható megújítási szintek váltakoztak. Mérete: 2,3 × 3 m. Mélység: -54 cm.

Leletanyag: nagy méretű mély tál peremtöredéke, a perem alatt többsoros, bepontosított díszítéssel (14. kép 2), vékony falú díszítetlen tál oldaltöredékei (14. kép 3), nagy szalagfűl töredéke, díszítetlen oldaltöredékek, nyújtott S profilú fazék perem- és oldaltöredéke, a peremen rombusz alakot kirajzoló, kettős sorban bekarcolt farkasfog minta, az edény nyakán párhuzamos, függőleges sávokban bepontosított díszítéssel, a perem alatt alagútfűl (14. kép 1), kis méretű tálak peremtöredékei, a nyakon bekarcolt vonallal, nagy méretű, gömbszelet alakú, díszítetlen tál peremtöredéke (14. kép 5) (Ltsz: Ö.96.77.1-9).

154-155-156. objektum

Honti Szilvia szerint a 154-155-156. objektum egyetlen amorf gödör lehetett, amely a kutatóárokokkal feltárt területre, a mocsárba nyúló részre esett, így pontos körülhatárolásuk a talajviszonyok miatt nagyon nehéz volt. A 154. számú hasasodó verem, amelynek csak a K-i fele maradt meg. A gödörben kevés késő rézkori kerámia és állatcsont volt. Mérete: 1,8 × 2,1 m.

Leletanyag: vékony falú gömbszelet alakú tál díszítetlen peremtöredéke, hombárok díszítetlen oldaltöredékei (Ltsz: Ö.96.60.1-2).

A 155. objektum hasasodó verem, amelynek csak a K-i fele maradt meg gazdag állatcsont anyaggal és kostolaci kerámiával. Mérete: 1,8 × 1,9 m.

Leletanyag: tál perem- és oldaltöredékei, nyakán körbefutó, bekarcolt vonaldísszel (14. kép 8), kis méretű bögre díszítetlen oldaltöredéke, kis méretű fazék oldaltöredéke tagolt bütyökfogóval, kis méretű tál fenék- és

oldaltörredéke, durvított felületű, gömbszelet alakú tálak peremtörredékei (14. kép 7), fazekak és hombárok oldaltörredékei (Ltsz: Ó.96.61.1-9).

A 156. objektum nagy méretű, nagyjából kör alakú kostolaci gödör, gazdag kerámiával és sok állatcsonttal. Mérete: 2,5 × 2,9 m.

Leletanyag: gömbszelet alakú tál törredéke a vállon és a tál alján bepontosított díszítéssel (15. kép 4), lekerekített hasi törésvonalú tál válltörredékei, az egyikén gazdagon bepecsételt díszítőmező (15. kép 1), tálak díszítetlen oldal- és peremtörredékei (15. kép 3), kis méretű fazék perem- és oldaltörredékei, a peremen bevagdossott, vékony bordadisz, az edény vállán középen körömbenyomással tagolt bütyökfogó (15. kép 2), szalagfűl törredéke, fazekak oldaltörredékei körömbenyomással tagolt bütyökfogóval, nagy méretű tárolóedény szalagfűlének törredéke, hombárok és fazekak díszítetlen oldal- és fenéktörredékei (Ltsz: Ó.96.62.1-11).

159. objektum

Kör alakú késő rézkori gödör, kevés kerámiával és állatcsonttal. Mérete: 1,4 × 1,7 m. Mélység: -56 cm.

Leletanyag: nagy méretű hombár oldaltörredéke, tagolt bütyökfogóval (15. kép 5), szalagfűl törredéke (Ltsz: Ó.96.79.1-2).

161. objektum (21. kép 4)

Nagy méretű, ovális alakú kostolaci objektum. Az ásató Füle P. szerint ház, amelynek alja 5-8 cm-es rétegben erősen átégett. Mérete: 2,5 × 3 m. Mélység: -40 cm.

Leletanyag: kissé tölcseres nyakú tál perem- és oldaltörredéke, a nyakon körbefutó, bekarcolt vonallal (15. kép 11), kis méretű tál peremtörredéke, a peremen többsoros, beszúrkált díszítés (15. kép 10), tál válltörredéke, bepontosított díszítés maradványaival, tál oldaltörredékei, az egyikén bepecsételt díszítés nyomaival, szalagfűlek törredékei, peremtörredékek (Ltsz: Ó.96.80.1-7).

168. objektum

Nagy méretű, ovális alakú kostolaci objektum, az ásató szerint ház, amelynek ÉNY-i részében járószintet sikerült megfigyelnie, de közvetlenül az objektum alja fölött tapasztást nem talált. Az objektum betöltése átégett agyagrogókkal erősen kevert, máshol igen hamus. DNY-i negyedében nagyméretű cölöplyuk volt, melynek tetején kb. 3-4 cm vastag átégett, faszenes réteg volt. Kevés kerámia és sok állatcsont került elő. Mérete: 4,5 × 3 m. Mélység: -60 cm.

Leletanyag: nagy méretű, kúpos aljú merice oldaltörredéke (15. kép 8), kis méretű tál oldaltörredéke, vállán bepecsételt, helyenként mészbetéttel kitöltött díszítéssel (15. kép 7), nagy méretű hombár díszítetlen oldaltörredékei, világosbarna, kis méretű fazék törredékei, többsoros, bebökdösött pontdíszsel, díszítetlen oldaltörredékei, tál válltörredéke mezőkbe rendezett, helyen-

ként mészbetéttel kitöltött bepecsételt díszítéssel (15. kép 6), szalagfűl törredéke, kis méretű tál oldaltörredéke, nyakán körbefutó bekarcolt vonallal, kis méretű fazék oldaltörredéke a fenék indításával, párhuzamosan bekarcolt zezzug mintával, nagy méretű fazék oldaltörredéke, helyenként körömbenyomásos mintával, behúzott peremű tál díszítetlen peremtörredéke (15. kép 9) (Ltsz: Ó.96.63.1-15).

178, 179, 192, 193. objektum

A 178, 179, 192, 193. objektum egymáshoz kapcsolódó illetve egymásba ázott telepjelenség. A 178. objektum ovális alakú, betöltése az alsó 20 cm-es rétegben átégett, faszenes, jellegzetes késő badeni és kostolaci leleteket tartalmazott. Mérete: 1,8 × 1,6 m. Mélység: -70 cm.

Leletanyag: gömbszelet alakú tál díszítetlen peremtörredéke (15. kép 12), szalagfűl törredéke, fazekak és hombárok díszítetlen oldaltörredékei, kis méretű tál oldaltörredéke, nyakán körbefutó, bepecsételt dísz (15. kép 13), nagy méretű, kopott felületű kénoszlatú tál díszítetlen oldaltörredéke az osztófal törredékével (15. kép 14) (Ltsz: Ó.96.64.1-8).

A 179. objektum nagy méretű, ovális alakú késő rézkori gödör, amelybe később egy kút (valószínűleg döggút) lett beásva (193. objektum). Mérete: 4,5 × 3,5 m. Mélység: -30 cm.

Leletanyag: hombárok díszítetlen törredékei, nagy méretű hombár oldaltörredéke, vállán széles, rövid szalagfűl, díszítetlen tálak peremtörredékei, különböző oldaltörredékek, az egyikén bütyökkel, kis méretű bögrék perem- és oldaltörredékei, a peremen körbefutó, vékony bevagdossott bordával, kis méretű fazekak peremtörredékei, a perem alatt körbefutó, bevagdossott, vékony bordával vagy benyomott pontsordíszsel, kopott felületű korsó díszítetlen oldaltörredéke, szalagfűlek törredékei (Ltsz: Ó.96.65.11-31).

A 192 objektum ovális alakú kostolaci gödör. Mérete: 3,2 × 2 m. Mélység: -27 cm.

Leletanyag: nagy méretű fazekak oldal- és fenéktörredékei, kis méretű tál oldaltörredéke, nyakán körbefutó, bekarcolt vonallal, vállán bepontosított díszítéssel (10. kép 16), nagy méretű, vékony falú amfora oldaltörredéke, nagy lapított bütyökkel, hombár díszítetlen oldaltörredékei (Ltsz: Ó.96.72.1-5).

A 193. objektum a 179. objektumba később beásott, kör alakú, kb. 1 m mély kút, amelyből igen sok állatcsont került elő, az ásatási napló szerint döggút volt. Betöltése igen sötét, majdnem fekete, apró mészszemcsékkel kevert. Annak ellenére, hogy a napló szerint kerámia nem került innen elő, a múzeumba bekerült anyagban találtunk ilyen megjelölésű kostolaci kerámiát. Valószínű, hogy a kút ásásakor megbolygatták a 179. objektumot, s így kerültek e leletek a döggútba. Mérete: d = 1,2 m. Mélység: -100 cm.

Leletanyag: tál oldaltörredéke, vállán négysoros, bepontosított díszítéssel (16. kép 3), tál válltörredéke, a vállon többsoros, háromszög metszetű eszközzel sűrűn

bepecsételt díszítés, helyenként mészbetét maradványaival (16. kép 2), kis méretű, díszítetlen tál fenék- és oldaltöredéke, korsó díszítetlen oldaltöredéke, nagy méretű hombár tagolt bütyökgógójának töredéke, nagy méretű edény széles, vaskos fülének töredéke, nagy méretű hombárok díszítetlen oldaltöredékei (Ltsz: Ö.96.73.1-7).

181. objektum

Nagy méretű, nagyjából kör alakú objektum, az ásató Füle P. szerint ház. Az aljától számítva kb. 30 cm-es rétegben vöröses és fekete átégett betöltés jelentkezett, azalatt pedig agyagos tapasztás. Késő rézkori, mint a közvetlenül mellette található 71. objektum. Mérete: 3,5 × 2,8 m. Mélység: -70 cm.

Leletanyag: kis méretű fazék peremtöredéke, a perem alatt körbefutó, bebökdösött díszítéssel, fazék oldaltöredéke a fül indításával, kissé tölcséresnyakú tálak díszítetlen peremtöredékei, kissé tölcséresnyakú tál perem- és oldaltöredéke, nyakán körbefutó, bekarcolt vonalalakkal (16. kép 9), gömbszelet alakú tálak díszítetlen peremtöredékei (16. kép 7, 8), gömbszelet alakú tál oldaltöredéke, hasán lapos bütyökkel, korsó? oldaltöredéke, merice töredéke, kis méretű tál fenéktöredéke, hombár oldaltöredékei, az egyikén két egymás melletti lapos, kerek bütyök (16. kép 10), vaskos hombárfül töredéke, díszítetlen oldal- és fenéktöredékek (Ltsz: Ö.96.66.1-22).

182-183. objektum (21. kép 5)

A 182-183. objektum nagy méretű kostolaci gödör, az ásató szerint valószínűleg ugyanazon objektum két része. Füle P. szerint a 182. objektum ház volt, amelynek a bejárata lehetett a 183. objektum. A 182. objektum alján tapasztás látható, padlóját egyszer megújították. Mérete: 4,2 × 3,1 m. Mélység: -35 cm.

Leletanyag: hangsúlyozott hasi törésvonalú csupor díszítetlen oldaltöredéke (16. kép 4), kis méretű halbárka edény oldaltöredéke alagútfüllel (16. kép 5), fazék oldaltöredéke, az aljához közeli részen bebökdösött díszítés (16. kép 6), szalagfül töredéke, hombárok díszítetlen oldal- és fenéktöredékei (Ltsz: Ö.96.67.1-9).

Az objektum nyelésénél és a metszetalból előkerült leletek között további fazék- és táltöredékek voltak, köztük egy a pereme alatt többsoros, bebökdösött díszű peremtöredék is (16. kép 1) (Ltsz: Ö. 96.68.1-6).

186, 187. objektum (21. kép 6)

A 186. és 187. sz. objektum két egymásba ázott késő rézkori gödör. Az ásató szerint a 187. a korábbi, ebbe ásták bele a kis méretű, méhkas alakú vermet, amely a 186. számot kapta. Mérete: 1,2 × 1 m. Mélység: -83 cm.

Leletanyag: fazék peremtöredéke, a perem alatt egysoros, ujjbenyomkodásos, vékony bordával (17. kép 5), tölcséres nyakú tál díszítetlen peremtöredéke, lekerekített hasú tál oldaltöredéke, többsoros, bepecsételt díszítéssel (17. kép 2), nagy méretű tál oldaltöredéke,

vállán körbefutó, bekarcolt vonallal díszítve, lapos fenékű tál fenék- és oldaltöredéke, vállán benyomott díszítés töredékével, kis méretű tál díszítetlen oldaltöredéke, tál oldaltöredéke, nyakán körbefutó, bekarcolt vonallal (17. kép 1), vékony falú oldaltöredék bekarcolt vonalakkal, keskeny szalagfül töredéke, fazék fenék- és oldaltöredéke, nagy méretű, durvított felületű hombár fenék- és oldaltöredéke (Ltsz: Ö.96.69.1-14).

A 187. sz. objektum sekély, ovális alakú, késő rézkori gödör. Mérete: 2,8 × 2,3 m. Mélység: 30 cm.

Leletanyag: kis méretű díszítetlen tál fenék- és oldaltöredéke valamint gömbszelet alakú, díszítetlen tál perem- és oldaltöredékei (Ltsz: Ö.96.70.1-2).

189, 191. objektum felett

Az 5. szelvény É-i felében, a már erősen a mocsárba nyúló részen található a 189. sz. kis méretű, kör alakú őskori gödör és a 191. sz., nagyobb méretű, ovális alakú, szintén őskori gödör, amelynek csak az egyik felét lehetett feltárni, mert az objektumot metszette a gázvezeték árka. A 189. és 191. objektumok leletanyagát nem lehetett bontás közben különválasztani, objektumként való meghatározásuk is kérdéses. Mérete: d = 1,2 m.

Leletanyag: lekerekített hasú tál oldaltöredéke, különböző eszközökkel bepecsételt díszítőmezőkkel (17. kép 3), nagyobb tál oldaltöredéke, vállán kétsoros, bepecsételt díszítéssel (17. kép 4), nagy méretű hombárok díszítetlen oldaltöredékei (Ltsz: Ö.96.71.1-3).

II. A kostolaci kerámia jellemzői

A kostolaci kultúra edénművességével először V. Milojević foglalkozott részletesebben. A Šuplja Stena lelőhelyen előkerült leletek alapján igyekezett a finom- és durva kerámia fajtáit, díszítését tipologizálni. Típusabláján a jellegzetes kostolaci darabok mellett néhány nem kostolaci is szerepelt.¹ V. Milojević után M. Garašanin,² A. Benac,³ B. Jovanović,⁴ N. Tasić,⁵ V. Nimejcová-Pavuková⁶ foglalkozott részletesen a kostolaci edénművesség tipológiájával. Ecsedy I. a dunaszekcsői kostolaci leletek közlésekor nem bocsátott hosszabb tipológiai elemzésbe.⁷ Korek J. a szigetcsépi telep feldolgozásakor kronológiai alapról közelítve foglalkozott a kerámia tipológiával, azaz átvéve a jugoszláv kutatás hármas felosztását a kostolaci kultúrát ő is három horizontba sorolta.⁸ Az első horizontban a késő badeni népesség anyagában megjelennek a kostolaci elemek. Ezt követi a kostolaci kultúra, amelynek két fázisa van Korek szerint. A "kostolac I-ben az elkülönítő kritérium a mészágyszerű, hosszú pecsétdíszítés hiánya és az lényegében a pivnicai leletanyag sajátosságait viseli magán."⁹ Kostolac II-nek "az erős mészbetétes, kimetszett, vízszintesen egymás alatt lévő 1-2 cm hosszúságot elérő, pecsétyszerű díszítéssel ellátott kerámiát vettem..."¹⁰

N. Tasić legutóbbi munkájában összegezte a kostolaci kultúráról alkotott korábbi véleményét, s tí-

pustáblákon újraközölte a legfontosabb edényfajtákat.¹¹

A kostolaci kultúra elterjedési területe az utóbbi években több lelőhellyel bővült, így ma már tudjuk, hogy Bulgáriában is megtalálható. A legújabb bolgár publikációkban jó analógiákat találunk néhány ismert kostolaci edényformához.¹²

A kostolaci kultúra *díszített kerámiája* jó anyagú, általában vékony falú, kitűnően polírozott felületű, leggyakrabban világos- vagy sötétszürke, barna vagy vöröses színű. Az edényformák között gyakoriak a kettős kónikus tálak kihajló peremmel, lekerekített vállal; a magas, kettős kónikus tálak hangsúlyos vagy lekerekített vállal; a gömbszelet alakú, behúzott peremű tálak; a nagyobb hasas edények magas nyakkal; a hasas edények enyhén kihajló peremmel; az amforák; az ún. halbárka vagy halhólyag alakú edények; a magasfülű, díszített fazekak. A díszített kerámián viszonylag ritka a fül. Ha mégis találkozunk füllel, az rendszerint pontokkal, vonalakkal díszített szalagfül, vagy kissé hegyesedő bütyökfül.

A díszítőmotívumok rendkívül változatosak. Főbb kategóriái: bebökdösött pontokból álló díszítés; ún. Furchenstich díszítés; bevágott díszítés; bepecsételt díszítés; bekarcolt dísz. Mindezeknél gyakran előfordul a fehér inkrusztáció.¹³

A *díszítetlen kerámia* durva anyagú, kevéssé kidolgozott felületű, általában szürkés vagy barnás színű. A kerámiaformák részben megegyeznek a díszített formákkal, részben van néhány új típus: díszítetlen magas fülű fazekak; kis méretű fazekak; fordított csonka kúp alakú, különböző méretű mericék, az edény aljából kiinduló magas szalagfüllel; csúcsos aljú mericék az edény aljából induló magas füllel.

Ordacsehin kevés edényfajta került elő. Amforák (12 db töredék), hombárok (133 db), fazekak (105 db), tálak (296 db), kétosztású tálak (2 db), halbárka edények (4 db), csuprok (2 db), mericék (22 db) és korsók (4 db) maradványai találhatóak a leletanyagban.

Amforák

Ez az edénytípus mind a badeni mind a kostolaci kultúrában ismert. Általában a rövid nyakú, öblös testű edényeket nevezik amforának. A kostolaci típusok – amelyeket elsősorban Pivnicáról ismerünk¹⁴ – összehasonlítható, rövid nyakúak, öblösek, kissé nyomott hasúak, a perem alatt két kis füllel vagy fül nélkül (18. kép 11, 12). Ez az edényfajta díszített és díszítetlen változatban is előfordul. Szájátmérőjük 7,2-9,2 cm, magasságuk 22-27,2 cm, fenékátmérőjük 5,6-7,2 cm között van.

Ordacsehin főként kostolaci típusok töredékei kerültek elő, mindössze két töredék késő badeni. A kostolaci amforatöredékek alapján megállapítható, hogy Ordacsehin előfordul a pivnicaihoz hasonló díszít-

tett (2. kép 5; 10. kép 10) és díszítetlen (6. kép 8) típus is.

A kostolaci amforáktól formailag és méretben is teljesen eltérnek a késő badeni amforák. Míg a kostolaci típusok nyaka rövid s belesimul az edény öblös testébe, addig a késő badeni amforáknál jól tagolódik a hengereshez közelítő nyak, a rövid váll és fordított csonkakúpos test. Általában bütyök, rövid szalagfül vagy rátett vékony borda díszíti az ilyen edények vállát, előfordul a peremen a vékony ujjbenyomkodásos bordadísz is.

A késő badeni kultúrából jól meghatározható amfora egy világosbarna, nagy méretű, vállán függőleges, vékony bordákkal díszített példány, amelynek töredéke a 69. objektumból került elő (6. kép 12). Hasonló edényeket ismerünk pl. Palotabozsokról,¹⁵ Békásmegyerről¹⁶ és Únyból.¹⁷

Hombárok

Ez az edénytípus is ismert mind a badeni mind a kostolaci kultúrában. A kostolaci hombárok barnás vagy szürke színűek, nagy méretű, vastag falú, nyújtott "S" profilú edények, a peremen körbefutó, ujjbenyomkodásos bordadíszsel, a perem alatt egymással szemben elhelyezett két bütyökfogóval (18. kép 10). A Pivnicáról¹⁸ ismert hombár alapján tudjuk méreteit meghatározni. Szájátmérő: 33,2 cm, m.: 40,8 cm, fá.: 15,2 cm.

Ordacsehin a fenti típus töredékei kerültek elő (8. kép 18; 9. kép 13; 10. kép 4; 11. kép 3; 14. kép 6; 15. kép 5).

A késő badeni kultúrából mindössze egy típust lehetett jól meghatározni. Ez vöröses színű, durvított felületű hombár, amelynek oldalán két egymás melletti lencsebütyök van (16. kép 10). Ez a díszítésmód a késő réz korban elsősorban a Copofeni kultúrára jellemző¹⁹

Különleges méretű hombár lehetett a 86. objektumban előkerült nagy méretű alagútfülhöz (10. kép 13) tartozó edény, amelyhez nem találtunk analógiát.

A lelőhelyünkön előkerült egyéb késő rézkori jellegű perem- (5. kép 2, 3, 7), oldal- és fenéktöredékek (2. kép 7; 7. kép 9; 11. kép 1) típus-meghatározáshoz nem elegendőek.

Fazekak

A lelőhelyen a fazéktöredékek döntő többsége kostolaci edényből származik, a késő badeni fazekakat csak néhány töredék jelzi.

A kostolaci kultúra fazekait elsősorban Pivnicáról²⁰ és Karlovcióból²¹ ismerjük. Ezek a típusok különböző méretben fordulnak elő, közös jellemzőjük a nyújtott "S" profil. Két fő változatukat különböztethetjük meg. Az egyik a kissé duzzadt perem alatt kettő vagy négy bütyökfogó található, e fazék méretei a karlovci edé-

nyek alapján: m.: 37,3 és 46,8 cm, szá.: 31,8 és 42 cm, fá.: 15,6 és 19,2 cm között van. A másik változat kisebb, a pivnicai példány alapján m.: 14 cm, szá.: 11,2 cm, fá.: 5,6 cm, s a perem közelében egymással szemben két rövid fül van az edény nyakán (18. kép 13).

Ordacsehin mindkét változat töredékei előkerültek. A perem alatt bütyökkel díszített fazéktöredékek (6. kép 11; 13. kép 9) mérhető darabjaiból megállapítható szájtátmérő 19 és 32 cm között váltakozik. Ebbe a típusba sorolhatók a perem alatt bevagdosott (4. kép 7; 6. kép 10; 8. kép 13; 9. kép 9, 12) bepontozott díszű (8. kép 11) vagy ujjbenyomkodással díszített (8. kép 15; 13. kép 4; 15. kép 2; 17. kép 5) edények is, valamint díszítetlen oldaltöredékek (3. kép 4; 5. kép 4).

A füles fazekak típusába sorolható töredékek mérhető darabjai alapján²² az edények szájtátmérője 14-22 cm között van. Az edényeken levő fül általában kis méretű alagútfül (1. kép 4; 3. kép 7; 6. kép 5; 7. kép 6; 13. kép 8).

Ebbe a típusba sorolhatók azok a díszített fazekak is, amelyeknek peremén egymás alatt bekarcolt farkasfog minta van (2. kép 2; 14. kép 1). Az egyik ilyen fazék nyakán a farkasfog minta alatt, párhuzamos, függőleges sávokban bepontozott díszítés, pereme alatt kis méretű alagútfül is található (14. kép 1). Analógiáit Budapest környékén Budakalászon²³ és Szigetmonostoron²⁴ találjuk meg. A Budapest környéki töredékeken kívül ez a fajta díszítés, sok esetben rombuszokat formálva, a Copofeni kultúra késői szakaszában fordul elő.²⁵

E típus másik, ugyancsak díszített változata egy olyan fazék, amelynek peremén és alján is többsoros, sűrűn bebökdösött díszítés van (4. kép 6; 9. kép 6; 16. kép 6). Ép edényként Keszthely-Fenekpusztáról ismerjük, egy hamvasztásos kostolaci sír urnájaként.²⁶ Ugyanebbe a típusba soroljuk azt a vastag falú házi-kerámia töredéket is, amelyen a gondos kivitelű fazék elnagyolt díszítésű utánzatát látjuk (9. kép 7).

A lelőhelyünkön előkerültek késő badeni fazéktöredékek is. A késő badeni fazekak legfontosabb jellemzője, hogy a peremet egysoros, a peremből alig kiemelkedő, ujjbenyomkodásos bordák díszítik (6. kép 6, 10. kép 1), amelyek inkább megvastagodó peremnek, mintsem igazi bordának tekinthetők. Előfordul, hogy nem a peremen, hanem az edény vállán van a körbefutó, ujjbenyomkodásos bordadisz (1. kép 7). A fazekak nyaka simított, teste durvított felületű.

A lelőhelyen típus-meghatározáshoz nem elegendő töredékek is előkerültek (8. kép 16).

Tálak

Az Ordacsehin feltárt késő rézkori leletanyagban statisztikailag a tálak jellemzőek (296 db). A lelőhelyen mind késő badeni, mind kostolaci táltípusok előfordulnak.

Legnagyobb arányban a kostolaci táltöredékek találhatóak meg (241 db). E töredékekből díszítetlen és dí-

szített tálak rekonstruálhatók, változatos méretben és széles skálájú díszítési variációkban. A töredékek csak ritkán tették lehetővé, hogy a teljes tálat rekonstruálni tudjuk, ezért a típusba sorolásnál feltétlenül óvatossá kellett lennünk, hiszen a kostolaci tálak díszítésvariációinak sokrétűsége miatt – csupán a díszítés alapján – nem célszerű új típusokat "alkotni". Igyekeztünk tehát az edény alapformájának meghatározására törekedni – elsősorban az ismert ép tálak alapján (Gomolava,²⁷ Pivnica,²⁸ Bor²⁹ stb.) – s a díszítést csak másodlagos tipológiai jegynek tekintettük.

Ordacsehin az alábbi fő típusok határozhatók meg:

1) - Szürke vagy barnás színű, *gömbszelet alakú díszítetlen tálak* (1. kép 1, 6; 2. kép 3, 8; 3. kép 9; 4. kép 4; 8. kép 4-5, 7, 12; 9. kép 5; 10. kép 8; 12. kép 4; 13. kép 1; 14. kép 5, 7; 15. kép 3, 12; 16. kép 7, 8) esetenként tagolt bütyökfogóval díszítve az edény hasán (3. kép 1; 6. kép 7; 9. kép 10; 11. kép 5). A teljes formát Karlovicból ismerjük,³⁰ ennek méretei: m.: 15,2 cm, szá.: 24,8 cm, fá.: 8 cm (18. kép 2). Az Ordacsehin előkerült, ebbe a típusba sorolható tálak szájtátmérője 28 és 40 cm közötti skálán mozog.

Egy kis méretű tál töredékén a perem alatt és a tál aljánál figyelhető meg körbefutó, bebökdösött díszítés (15. kép 4).

2) - *Behúzott peremű, díszítetlen tálak*. Pivnicáról ismert ez a típus,³¹ magassága 10,4 cm, szájtátmérője 32 cm, fenékátmérője 12 cm (18. kép 4). Ordacsehin két ilyen töredék került elő (12. kép 3, 15. kép 9). Nem határozható meg a közelebbi típusa azoknak a töredékeknek, amelyek nagy méretű, díszítetlen tálakból származnak (7. kép 8).

3) - *Kissé kihajló vagy rövid hengeres nyakú, lekerekített hasú, különböző nagyságú tálak, a nyakon körbefutó bekarcolt vonallal* (3. kép 6, 8; 7. kép 2, 3, 4, 7; 8. kép 1-3, 17; 11. kép 2, 4; 12. kép 1; 13. kép 2; 14. kép 8; 15. kép 11; 16. kép 9; 17. kép 1). Az ép formát Gomolaváról ismerjük,³² ez 14,4 cm magas, szájtátmérője 34,8 cm, fenékátmérője pedig 10,8 cm (18. kép 7).

Díszített változatuknál (18. kép 3, 6) a bekarcolt vonal helyén mészbetéttel kitöltött "rádlis" díszítés van (6. kép 9; 9. kép 1; 10. kép 7, 9; 15. kép 13; 17. kép 4). Esetenként bütyök is van a tál hasán (14. kép 3).

Ebbe a fő típusba sorolhatók azok a kissé tölcséresnyakú, a vállon körbefutó, bekarcolt vonallal ellátott, egyébként díszítetlen tálak is (4. kép 1, 2; 8. kép 14; 9. kép 2; 12. kép 2).

Ez az alaptípus sokféle díszítéssel, díszítés kombinációval is előfordul a leletanyagban. A tölcséresnyakú, lekerekített hasú alapformán az alábbi díszítési elvek szerint csoportosíthatjuk a tálakat:

- a tál testén mezőkbe rendezett díszítés van (1. kép 2; 6. kép 1, 3; 7. kép 1; 9. kép 16; 10. kép 2-3; 13. kép 6, 10; 14. kép 4; 15. kép 6, 7)

- a tálon körbefutó, vállán illetve az edény hasát részben vagy egészben borító, bepontozott, bebökdösött vagy bepecsételt díszítés található (2. kép 6, 8; 4. kép

5; 5. kép 9; 6. kép 2, 13, 14; 8. kép 9, 10; 10. kép 15-16; 15. kép 1; 16. kép 1, 2, 3; 17. kép 2, 3)

- a tál vállán lelógó háromszögekbe rendezett, körbefutó díszítés van (5. kép 1). Ennél a töredéknél külön érdekesség, hogy a perem belső oldalán széles kannelúrázás van.

- a tál peremén többsoros díszítés van (9. kép 8; 13. kép 7; 15. kép 10). A peremtöredékek nem elegendőek a forma pontosabb meghatározásához, mert ez a díszítésmód különböző formájú tálakon és más edényeken is előfordul (pl. csupor, amfora).

4) - A kostolaci kultúra egyik jellemző edénye a *mély tál*, amely kissé tölcséres nyakú, lekerekített hasú, díszített edény. Méreteit a Pivnicáról közölt edényekről ismerjük,³³ eszerint szá.: 24 cm, m.: 16,8 cm, fá.: 12,8 cm (18. kép 1). Ordacsehin négy töredék került elő ebből a típusból. Mindegyik többsoros sávban díszített a pereme alatt (2. kép 1; 5. kép 8; 9. kép 11; 14. kép 2).

A késő badeni tálaból származó töredékek (25 db) alapján két fő formát sikerült meghatározni: a gömbszelet alakú, durvított felületű (3. kép 3) és a tölcséresnyakú, eredetileg fényezett felületű tálát. Ez utóbbi egyik töredékén a peremből induló, függőleges pontsor díszíti az edényt (10. kép 6). A késő badeni tálak általános jellemzője, hogy a díszített változatok vékony falúak, felületkiképzésük és díszítésük gondosan kivitelezett. Ezzel szemben a díszítetlen tálak vastagabb falúak, durva, rücskös felületűek.

A késő rézkori táltöredékek egy kisebb része (30 db) díszítetlen peremtöredék (5. kép 5; 10. kép 12), jellegtelen oldal- (5. kép 6) és fenéktöredék (13. kép 5) amelyekről nem dönthető el, hogy badeni vagy kostolaci tálaból származnak-e.

Kétosztású tál

A lelőhelyen két gödörből és a szelvényanyagból került elő ennek a táltípusnak töredéke. A 47. és 178. objektumból származó darabok kopott felületűek, nagy méretű, díszítetlen kétosztású tálak töredékei (3. kép 2; 15. kép 14).

A badeni kultúra egyik jellemző edénytípusának tekintett tálfajta díszített és díszítetlen változatban is előfordul. A díszített változatok nagy mennyiségben, változatos mintázattal kerülnek elő, s a kultúra ún. klasszikus időszakára jellemzőek. A díszítetlen változatokból kevés van, Szerbkeresztúrról,³⁴ Kiskunfélegyháza-Pákapusztáról,³⁵ Szigetmonostorról,³⁶ Üllőről,³⁷ Pécs-Vasasról³⁸ és Ordacsehiről ismerjük a gömbszelet alakú, egyszerű kivitelű, felcsúcsosodó peremű, osztógomb nélküli kétosztású tálakat. Datálásuk sokáig nem volt egyértelmű. J. Bayer a Szerbkeresztúron talált edényt a badeni kultúra kései szakaszába keltezte.³⁹ Banner J. ugyanezt és a Kiskunfélegyháza-Pákapusztáról közölt darabot egyszerű kivitelük miatt a legkorábbi kétosztású tálakként értékelte.⁴⁰ B. Kutzián I. a badeni kultúra kései szakaszába sorolta az említett

tálat.⁴¹ Magam a Pécs-vasasi telep leletösszefüggései alapján e díszítetlen kétosztású tálat a kultúra kései szakaszába soroltam.⁴²

Ordacsehin ez a típus olyan gödörből került elő, amelyekben jellegzetes kostolaci kerámia is volt, vitathatatlannal tehát, hogy ez a díszítetlen típus a badeni kultúra kései szakaszához esetleg már a kostolaci kultúrához köthető, annak ellenére, hogy ún. "tisztá" kostolaci telepekről nem közöltek még kétosztású tálát.

Halbárka

Ez az edény mind a badeni mind a kostolaci kultúrában megtalálható. A kostolaci típusokat elsősorban Gomolaváról ismerjük díszített és díszítetlen változatban is⁴³ Enyhén kihajló peremű, kissé nyomott, ovális testű, vállán két füllel ellátott edények, amelyek kisebb és nagyobb méretben is előfordulnak (18. kép 8). A publikációban nem szerepelt sem méretük sem részletes leírásuk.

Az ordacsehi töredékek négy gödörből kerültek elő, kisebb (8. kép 8; 16. kép 5) és nagyobb méretben is előfordultak (2. kép 4; 10. kép 5). Analógiáit több lelőhelyről ismerjük.⁴⁴

Csuprok

Kis méretű, homorú szájú edények, válluk éles törésvonallal csatlakozik az edény hasához. Aljuk kissé bemélyed. Díszített és díszítetlen változatban is előfordulnak. Méreteit egy Pivnicán előkerült darabból ismerjük,⁴⁵ eszerint szá.: 16 cm, m.: 9,2 cm, fá.: 9,2 cm (18. kép 5).

Ordacsehin két töredék sorolható ebbe a típusba. A 86. objektumból előkerült darab a díszített változathoz, a 182. objektumból származó (16. kép 4) lehet díszítetlen edény töredéke is.

A késő badeni kultúrából ezt az edénytípust nem ismerjük.

Mericék

Ez az edény mind a badeni mind a kostolaci kultúrában előfordul. A kostolaci típusokat elsősorban Pivnicáról,⁴⁶ Gomolaváról⁴⁷ és Sremski Karlovciból ismerjük.⁴⁸ A kostolaci mericék jellemzője a lapos vagy kúpos alj, a fenékből vagy ahhoz nagyon közelről induló, magasan a perem fölé emelkedő szalagfűl (18. kép 9). Díszítetlenek. A méreteikkel közölt darabok szájátmérése 6-9,2 cm, magassága 4,8-7,2 cm között van.

Ordacsehin 22 töredék köthető mericéhez. A Sremski Karlovciban⁴⁹ előkerült edények alapján két fő típusuk határozható meg: a hegyes aljú, fordított kúp alakú, magas fűlű mericék (18. kép 9) és a lapos aljú, széles szájú, fordított csonka kúp alakú, magas fűlű edények. Mindkettőnél jellemző, hogy a magasan a perem fölé emelkedő szalagfűl az edény aljából vagy

ahhoz nagyon közel eső részből indul. A lapos aljú merítő edények a késő badeni kultúrában is előfordulnak,⁵⁰ így csak a leletanyag összefüggésében dönthető el, hogy késő badeniek vagy kostolaciak.

Ordacsehin a kúpos aljú mericék a jellemzőek, amelyek kis- (1. kép 8; 6. kép 4; 9. kép 3-4, 14; 10. kép 11; 13. kép 3) és nagy méretben (4. kép 3; 8, 15. kép 8) is előfordulnak, ez utóbbiak szájátmérője 7,6 és 9 cm között változó. Az Ordacsehin előkerült mericetördékek közül 6 származik kostolaci objektumból (4. kép 3, 8; 9. kép 3, 4, 14; 15. kép 8), ezek is az objektum felszínéről vagy a dózerolt felszín alatti 10-20 cm-ből kerültek elő. A többi töredék nyeséskor vagy szintén a humuszhoz közeli rétegből került elő, így pontosabb korhatározást nem tesz lehetővé.

Korsók

Ordacsehin mindössze négy díszítetlen töredék jelzi a késő badeni korszak előfordulását, e töredékek azonban bővebb értékelésre nem elegendők. Megjegyezzük viszont, hogy a korszak, mint típus, jelen ismereteink szerint hiányzik a kostolaci kultúra edényeinek sorából.

III. A kostolaci kultúra telepei

A kostolaci kultúra elterjedési területéről ismert mintegy 100 település közül kevesről áll rendelkezésünkre teljes feldolgozás, a lelőhelyek többnyire csak utalásokból ismertek, jó részük közöletlen vagy csak néhány reprezentatív leleteket tartalmaznak a publikációk. A törzsterületről részletesebben közölt, nagyobb lelőhelyek: Alihod e,⁵¹ Belgrad-Šuplja Stena,⁵² Ęardak-Vre ina,⁵³ Dobanocvi-Ciglana,⁵⁴ Hissar,⁵⁵ Hrtkovci-Gomolava,⁵⁶ Jelenac,⁵⁷ Malèa,⁵⁸ Pivnica,⁵⁹ Vinèa,⁶⁰ Vuèedol,⁶¹ uto Brdo.⁶² Ezek közül csak néhányról van bővebb információnk a települések szerkezetét vagy a települési jelenségeket illetően.

Pivnicán pl. az alsó rétegben egy nagy lakóépület és kisebb gödrök nyomait figyelte meg az ásató⁶³ A lakóépületet a domboldalba vágták be. A ház közepén tűzhely volt, a ház mellett nagy tárológödör. A házban egy kb. 1 m széles padozatot is sikerült megfigyelni, amelyen az edényeket tartották. Felszíni megfigyelések alapján A. Benæ még 3-4 ház meglétét tétélezte fel, amelyek elrendezése nem mutatott szabályos, előre tervezett települést.

Ceræ-Plandište lelőhelyen S. Dimitrijeviæ természetes sánccal körülvett, kb. 600 × 400 m átmérőjű, a kostolaci kultúrához köthető nagy telepen ástott, amelynek anyaga szoros rokonságot mutat Pivnicával. Sajnos, az ásató építményekre vonatkozó adatokat nem közölt.⁶⁴

Hrtkovci-Gomolaván az 1904-ben végzett ásatás, majd a nemzetközi kampánnyá szélesedő feltárások (1953-1957 és 1965-1985 között), jelentős eredményeket hoztak a kostolaci kultúra kutatásában, települési

szerkezetének ismeretében. A tell teljes feldolgozása még nem történt meg, de előzetes publikációkból, konferenciákon elhangzott értékelésekből ismerjük a legfontosabb eredményeket.⁶⁵ Gomolava rétegtani adatai alapján B. Brukner három kronológiai szintet különített el:

- Gomolava III/1b=Baden-Kostolac I;
- Gomolava III/2b=Kostolac II;
- Gomolava III/b=Kostolac III-Vuèedol A.⁶⁶

Gomolaván az 1965 előtt végzett kutatások alapján a kostolaci kultúra két építési periódusát határozták meg.⁶⁷ Az 1979-1980. évi ásatási szezon jelentős új eredményeket hozott. A feltárt épületek egymáshoz való viszonyából, horizontális stratigráfiájából valamint a leletek tipológiai összehasonlításából három kostolaci korszakot határoztak meg a jugoszláv kutatók.⁶⁸ Gomolava tipológiai alapon elkülönített periódusai alapján meghatározott relatív kronológia szerint a Baden-Kostolac-Vuèedol kultúra egymást követte. Ezt azonban itt más adat nem támasztotta alá, maga J. Petroviæ is megjegyezte, hogy zárt együttesben egyik kultúra anyagát sem találták meg.⁶⁹ Nyolc épületet tártak fel, mindegyik paticsfalú, faszerkezetes ház volt döngölt padlóval, a padlón égésnyomokkal. Bár kevés cölöplyuk került elő, feltételezhető, hogy a házak tetőszerkezetét cölöpök tartották, a tető nyeregtető volt. A házak közepes méretűek 6-8 × 4-m-esek voltak. A házak belsejében talált falmaradványok alapján megállapítható, hogy két helyiségből állottak. A házakban kerek vagy ovális tűzhelyek voltak. Minden házat tűzvész pusztított el, s ezt követően már nem építették újjá. A kutatás által sokáig nomád állattenyésztőnek tartott kostolaciakról Gomolaván is bebizonyosodott, hogy letelepült földművelők, sokáig egy helyben éltek voltak. (Ezt a megállapítást – a törzsterületre vonatkozóan – régóta ismert rétegtani adatok is alátámasztják, pl. Vuèedol-Várhegyen a 3,40 és 2,65 m közötti, 75 cm vastag, Vuèedol-kukoricaföldön 1,85 és 1,25 m közötti, 60 cm a kostolaci réteg.⁷⁰)

A badeni és kostolaci kultúra életmódjának és településeinek összehasonlításánál vissza-visszatérő kérdés Vuèedol-Várhegy apszisos épületének keltezése. Ezt az épületet – amelyet a badeni kultúra "főnöki várának" aposztrofál a kutatók többsége – N. Tasiæ a kostolaci kultúrához köti, s a kostolaci népesség letelepült életmódjával, anyagi gazdagságával magyarázza meglétét.⁷¹ S. Dimitrijeviæ szerint a vuèedoli vár a badeni kultúra erődített telepe, amelytől néhány kilométerre megtalálhatók a kostolaci lakosság nagyobb telepei is (Vuèedol-Kukoricaföld, Ceræ-Plandište), amelyek a két nép egymás mellett élésének bizonyítékai.⁷²

A települési sajátosságokat vizsgálva N. Tasiæ a Szerémségben és Szlavóniában különbséget látott a badeni és kostolaci kultúra telepei között: míg a badeni kultúrát kizárólag a földbeásott gödrök jellemzik, addig a kostolaci telepeken a föld felszínére épített házak állottak. A kostolaci rétegben a padló többszöri megújítá-

sa figyelhető meg. A jelenségeket az eltérő életmóddal magyarázta: a szarvasmarhatartó, nomadizáló badeni népesség csak rövid ideig tartózkodott egy-egy helyen (ezért van olyan sok egyrétegű badeni telep a kultúra egész területén), míg a letelepült, s főként földműveléssel foglalkozó kostolaci lakosság hosszabb ideig lakott ugyanazon a helyen, ezért épített tartósabb felszíni házakat.⁷³

A korábbi jugoszláv kutatás szerint a telepeknek három típusa különböztethető meg:

- 1) egyrétegű vagy ún. "tisza" kostolaci telepek
- 2) más kultúra telepén import leletként előforduló kostolaci darabok
- 3) többretegű telepen, önálló rétegben jelentkező kostolaci település.

Magyarországon a kostolaci kultúra mintegy 30 telep ismert.⁷⁴ Döntő többségük nem "tisza" kostolaci telep, vagy a badeni kultúra telepével közös (Palotabozsok, Pécs-Vasas, Hódmezővásárhely -Bodzáspart, Szigetcsép stb.) vagy valamely kora bronzkori kultúra lakóhelyén kerültek elő kostolaci gödrök is (Szigetcsép-Tangazdaság, Szigetszentmiklós-üdülősor). A többi lelőhely felszíni gyűjtésből vagy nem hiteles körülményeknek köszönhetően vált ismertté.

A hazai lelőhelyek anyaga elsősorban gödrökből került elő, épületre utaló adat vagy különleges jelenség kevés van.

Palotabozsokon az 1. ház feltárásakor a házon belül egy széles padozatot figyelt meg Török Gy., amelyen az edényeket tárolhatták.⁷⁵ Hasonló jelenséget figyeltek meg Pivnicán is.

Szigetcsépen a badeni, kostolaci és kora bronzkori gödrök vegyesen fordultak elő, néhány esetben lehetett csak eldönteni, melyik korszak gödre metszi a másikat. A települési jelenségek egyértelműen gödrök, két földbemélyített kemence boltozatának maradványa (7. és 13. obj.),⁷⁶ egy kerek, tapasztott tűzhely hamuzógödörrel (16-17. obj.),⁷⁷ és egy gödörben megfigyelt tűzhely maradványa (10. obj.)⁷⁸ jelenti a települési jelenségeket.

Dunaszekcső-Várhegy lelőhelyet Ecsedy I. "tisza", azaz egyrétegű kostolaci telepnek határozta meg. A lelőhelyről származó leleteket elsősorban Csanády György magánygyűjteményéből közölte, amelyek nem hiteles körülmények között kerültek elő. Ecsedy I. saját leletmentéséből csak válogatást közölt, a települési jelenségeket nem tárgyalta.⁷⁹

Szigetszentmiklós-üdülősoron szintén gödrös település került elő, különösebb települési jelenségről nem tesz említést az ásató. E lelőhelyen is részben keveredett a kostolaci leletanyag a késő badenivel illetve a kora bronzkorival, néhány esetben önálló gödörből került elő. Szigetszentmiklóson a feltárt 2500 m²-en 9 gödör volt késő rézkori, ezek közül egy tapasztott tűzhely tüzeltőgödörrel jelezte a települési jelenségeket, épületre utaló nyomokat nem említett az ásató.⁸⁰

IV. Értékelés

Ordacsehin olyan késő rézkori település került elő, amelyen mind a késő badeni, mind a kostolaci kultúra leletei megtalálhatók, szörvány cserépként egy kora bronzkori, a vuèedoli kultúrába sorolható táltörödek is előkerült. A csak badeni vagy csak kostolaci leletanyagot tartalmazó gödrök egymás mellett, egymást kiegészítve kerültek elő, amelyek a két kultúra egyidejű megtelepedésére utalnak. Ugyancsak ezt támasztják alá azok a gödrök is, amelyekben mind a késő badeni, mind a kostolaci leletek előkerültek.

A település nagyságát tekintve Ordacsehi a Szigetszentmiklós-Üdülősoron vagy a Szigetcsépen feltárt telephez hasonlítható. E lelőhelyen is, mint láttuk, a kostolaci kultúra eddig ismert települési jelenségeivel találkoztunk (méhkas alakú gödrök, megújított padlószintek, égési rétegek, házak (?)).

A települési jelenségeket vizsgálva megállapítható, hogy az ásató Füle P. szerint több tűzhely (71, 127. objektum) és ház került elő.⁸¹ Ordacsehin a 71, a 90, a 161, a 168, 181, 182-183. objektum lenne ház, azaz a mintegy 300 m²-en 6 késő rézkori (ebből 3 kostolaci) házat tártak volna fel az ásatók:

A késő rézkori objektumok közül a 71. objektum (4,5 × 4 m) házként lett meghatározva, amelynek alján paticsos tapasztás volt, DK-i részén pedig tűzhely. A 90. objektumban (5,5 × 4,5 m) többször megújított kemence átégett rétegét figyelték meg. Ugyancsak háznak tekintették az ásatók a 181. objektumot (3,5 × 2,8 m) is, amelynek alján tapasztás, fölötte 30 cm-es rétegben vöröses-fekete, átégett rész volt.

A kostolaci objektumok közül a 161. objektumot (3 × 2,5 m) is háznak határozták meg, amelynek alján 5-8 cm vastag, átégett réteg volt. A 168. objektumban (4,5 × 3 m) járószintet és egy cölöplyukat figyeltek meg. Az ásatók szerint a 182. objektum (4,2 × 3,1 m) is ház lehetett, alján tapasztás volt, padlóját egyszer megújították, a 183. objektum lehetett a bejárata.

A kostolaci kultúra településeinek rövid áttekintése után láthatjuk, hogy az ismert házak (Pivnica, Gomolava) általában 6-8 × 4 m-esek, több esetben kéthelyiséges, paticsfalú, döngölt padlójú épületek voltak, minden esetben a házban lévő tűzhellyel. Az Ordacsehin feltárt objektumok egyike sem egyezik meg a törzsterületen feltárt házak leírásával, éppen ezért csak épületeknek nevezném ezeket, lakóházként történő meghatározásukkal nem értek egyet.

Az Ordacsehin előkerült edények legtöbb analogiáját Pivnicáról ismerjük. Pivnica egyrétegű, ún. "tisza" kostolaci telep, amelynek lényegében nincs belső kronológiája. Néhány edénytípushoz Gomolaváról is találunk analogiát.

Ordacsehin a kerámia díszítésében néhány "helyi elem" figyelhető meg, amely a törzsterületről nem ismert. Ilyennek tekinthető az a pereme alatt és az alsó résznél is többsoros bebökdösött díszítéssel ellátott fa-zék (18. kép 14; 4. kép 6; 9. kép 6, 7), amelynek ép vál-

tozatát csak Keszthely-Fenékipusztáról ismerjük. Keszthely és a szintén Balaton-környéki Ordacsehi között mindössze 40 km a távolság, ezért elképzelhetőnek tartjuk, hogy szoros kapcsolat lehetett e két helyen megtalált, kostolaci emlékeket hátrahagyó egykori emberek között.

Ugyancsak "helyi elemnek" tekintjük azt a kis méretű tálat is, amelynek peremén és alján is a fenti fazék díszítési elvével megegyezően bebökdösött díszítés fut körbe (15. kép 4). A közölt anyagból nem ismerjük analógiáját.

A farkasfogmintával díszített fazék (2. kép 2; 14. kép 1) csak elvétve fordul elő a kostolaci leletkörben. Valójában, mint már utaltunk rá, a Cöpofeni kultúrában gyakori. Analógiáit Budapest környékéről (Budakalász és Szigetmonostor) ismerjük. E lelőhelyek kapcsolatát a Cöpofeni kultúrával nem vizsgálta még a kutatás. Magam igyekeztem összegyűjteni a közölt badeni anyagból a Cöpofeni lelőhelyeket, az elterjedési területtől távoleső Budapest környéki adatok azonban akkor elkerülték a figyelmemet.⁸² Az Ipolydamásdon feltárt három hamvasztásos sír⁸³ bizonyította, hogy az elterjedési területtől jóval távolabb is megjelent a Cöpofeni kultúra, már a kultúra korai fázisában is. A Budapest környéki és az ordacsehi darabok késő badeni - kostolaci környezetben megjelenő Cöpofeni emlékeknek tekinthetők. A nagy méretű alagútfülhöz tartozó hombár is Cöpofeni környezetre utal. A rendelkezésre álló adatok alapján nem tudjuk meghatározni, hogy Ordacsehire Szerbia vagy Románia felől jutott-e el a Cöpofeni kerámia két jellegzetes eleme, az azonban bizonyos, hogy a késő rézkorban a Kárpát-medencét érintő, több irányból érkező kontaktusok egyre több bizonyítékát találjuk.

Az Ordacsehin feltárt késő rézkori telepmaradvány kapcsán érintenünk kell a késő badeni és kostolaci kultúra egymáshoz való viszonyának, kronológiai helyzetének kérdését is. Mint korábban már utaltunk rá a törzsterületre vonatkozóan – elsősorban Gomolava alapján – a korábbi jugoszláv kutatás három szakaszra tagolta a kostolaci kultúrát is. Gomolaván a feltárt házak egymáshoz való viszonya és a leletanyag tipológiai sajátosságai alapján különítettek el kronológiai szinteket, három periódust. Az Ordacsehin előkerült anyagban ezt szem előtt tartva megkísértem a gomolavai belső kronológiát követni, ez azonban nem sikerült. Például a halbárka edények esetében két gomolavai horizontból is van analógiánk, a Brukner-féle Baden-Kostolac (III/1b. ház) és a Kostolac II. (III/2b. ház) fázisból. Ez a tény jelezhetne egy hosszabb megtelepedést is, valójában azonban nem erről van szó véleményem szerint. Tekintettel arra, hogy a szakirodalomban nincs tételes, minden edénytípusra kidolgozott kostolaci belső kronológia, az egyes edények nehezen illeszthetők be ebbe a lényegében csak elméletileg létező rendszerbe. A díszítésben bekövetkező változások, bizonyos motívumok, díszítő technikák megléte vagy hiá-

nya nem feltétlenül jelent időrendi különbséget, ezért ezt nem is tekintem cáfolhatatlan alaptételnek. Ordacsehi tökéletesen beleillik abba a képbe, amit V. Milojević, Banner J. és Kutzián I., majd egymással párhuzamosan Ecsedy I., Korek J. és magam is elképzeltem, nevezetesen a kostolaci kultúra önálló kultúrának tekintendő, amely a mai Magyarország területén nem volt hosszú életű. A késő badeni kultúrával kapcsolatban lévő, annak telepein feltűnő népességről van szó, amelynek anyagi kultúrája azonban jól elkülöníthető a késő badeni leletanyagtól. A késő badeni és kostolaci kultúrák együttes előfordulása a két kultúra szimbiózisát, s nem egymásutánosságát jelzi. Ez az együttélés nem tartott hosszú ideig, a badeni kultúra kései időszakának egy olyan epizódja volt, amikor – elsősorban a Kárpát-medencében – több irányból érkező és több irányba kirajzó különböző "kultúrák" rövidebb-hosszabb ideig tartó megtelepedése tarkította a korábban nagy területen látszólag azonos kerámiaművességgel jellemezhető késő rézkori időszakot. A folyamatosan érkező kisebb külső impulzusok (Cöpofeni, kostolaci, vuèedoli kultúra) végül is az egységes badeni tömb átalakulásához vezettek. E kulturális diffúzió történeti eseményeit szemléletesen vázolta fel Ecsedy I.⁸⁴ és P. Roman.⁸⁵

Összefoglalásul megállapíthatjuk, hogy Ordacsehin a késő badeni és kostolaci kultúra újabb telepe került elő. A kerámiában megfigyelhető "helyi" és távoli elemek mozgalmas időszakra, széleskörű kapcsolatokra engednek következtetni. Keszthely-Fenékipusztára és Balatonboglár kostolaci sírjai után végre előkerült e térségből a kostolaci kultúra telepe is. Joggal feltételezhetjük, hogy a Balaton környékén további lelőhelyekkel számolhatunk.

A fényképeket készítette (1-17. kép): Kádas Tibor (MTA Régészeti Intézete, 1250. Bp. I. Üri u. 49.)

Táblaszerkesztés, profilrajzolás (1-18, 20-21. tábla): Bondár Mária (MTA Régészeti Intézete, 1250. Bp. I. Üri u. 49.)

Típustábla és profilok átrajzolása tussal: Dévai Nándorné (MTA Régészeti Intézete, 1250. Bp. I. Üri u. 49.)

Jegyzetek

- 1 Miložić 1949-1959, Abb. 1. 1, 5, 7-8, 11.
- A kostolaci kultúra kutatástörténetét korábban már részletesen tárgyaltam (Bondár 1996), így itt most csak a kerámiaelemzés és települési sajátosságok vonatkozásában fontos irodalmat említem.
- 2 Garašanin 1958-1959.
- 3 Benać 1962.
- 4 Jovanović 1964-1965.
- 5 Tasić 1966, Tasić 1971.
- 6 Němejcová-Pavúková 1968.
- 7 Ecsedy 1984.
- 8 Korek 1984, 25.
- 9 Korek 1984, 25.
- 10 Korek 1984, 25.
- 11 Tasić 1995, 59-65, Pl. 7, XX-XXIII.
- 12 Alexandrov 1994, Pl. IV. 3, 5-6, 8; Alexandrov 1995, Fig. 6. 91, Fig. 7. 101, Fig 8. 113.
- 13 Nem tartom szükségesnek a diszítőmotívumok részletesebb tárgyalását, hiszen kis túlzással azt mondhatjuk, hogy nincs két egyformán diszített kostolaci edény. A diszítőmotívumok alapján történő időrendi felosztást éppen ezért nem tartom megalapozottnak és meggyőzőnek. A kostolaci kultúra hármas felosztásában nincs éles különbség az egyes "fázisok" kerámia díszítése között, s e kategorizálás alapján nem választható szét a kostolaci kerámia, hiszen, mint már említettem, rendkívül változatos kombinációban fordulnak elő a motívumok és a diszítőtechnikák.
- 14 Benać 1962, Taf. III. 13.
- 15 Banner 1956, Taf. CXI. 6.
- 16 Uo. Taf. XLII. 5.
- 17 Uo. Taf. 18, 14
- 18 Benać 1962, Taf. II. 13.
- 19 Roman 1976, Pl. 75. 4, Pl. 77. 7, Pl. 89. 2, 8, Pl. 101. 10, Pl. 102. 1, 2, 6, Pl. 103. 6, Pl. 104. 13, Pl. 107. 5, 10, Pl. 108. 4, 9, Pl. 112. 9, Pl. 116. 3, 6 .
- 20 Benać 1962, Taf. II. 6-7.
- 21 Medović 1971, Taf. III. 2, 4.
- 22 Benać 1962, Taf. II. 7.
- 23 Banner-Kutzián 1961, Taf. III. 1.
- 24 Banner-Kutzián 1961, Taf. II. 7.
- 25 Roman 1976, Pl. 105. 12, Pl. 107. 3, Pl. 108. 7, 10, Pl. 111. 5, Pl. 113. 8.
- 26 MRT I, 6. t. 9, 12; Kis-Balaton 1996, 11. kép. Magassága: 23,5 cm.
- 27 Praist. Jug. Zem. III. Taf. XXV-XXVIa.
- 28 Benać 1962, Taf. II-III.
- 29 Praist. Jug. Zem. III. Taf. XXV. 2.
- 30 Medović 1971, Taf. V.
- 31 Benać 1962, Taf. II. 1.
- 32 Praist. Jug. Zem. III. Taf. XXV. 5.
- 33 Benać 1962, Taf. III.7.
- 34 Milleker 1893, 37a-b.
- 35 Banner 1956, Taf. 47. 16.
- 36 Banner 1956, Taf. 37. 3.
- 37 Banner 1956, Taf. 34. 26.
- 38 Bondár 1980-1981, Taf. 3. 7.
- 39 Bayer 1928, 78.
- 40 Banner 1956, 141.
- 41 Bognár-Kutzián 1973, 45.
- 42 Bondár 1980-1981, 35.
- 43 Brukner 1978.
- 44 Bondár 1980-1981, 39.
- 45 Praist. Jug. Zem. III. XXVIa t. 8.
- 46 Benać 1962, Taf. II. 8.
- 47 Praist. Jug. Zem. III. Taf. XXV. 6.
- 48 Praist. Jug. Zem. III. Taf. XXVI. 1-6.
- 49 Medović 1971. Taf. IV. 1-6.
- 50 Bondár 1980-1981, 36.
- 51 Benać 1950.
- 52 Miložić 1943.
- 53 Oršić-Slavetić 1935-1936.
- 54 Tasić 1958-1959.
- 55 Todorović 1963.
- 56 Nađ 1960, Girić 1960, Brukner 1978, Petrović 1986, Petrović 1988.
- 57 Galović 1959.
- 58 Oršić-Slavetić 1935-1936.
- 59 Benać 1962.
- 60 Vasić 1932-1936.
- 61 Schmidt 1945
- 62 Vasić 1910.
- 63 Benać 1962, 37-38.
- 64 Dimitrijević 1977-1978, 5.
- 65 Nađ 1960, Girić 1960, Brukner 1978, Petrović 1986, Petrović 1988.
- 66 Brukner 1978, 13.
- 67 Petrović 1988, 39.
- 68 Petrović 1988, 39-41.
- 69 Petrović 1988, 42.
- 70 legutóbbi említése: Tasić 1995, 62.
- 71 Tasić 1966, 21; Tasić 1995, 62.
- 72 Dimitrijević 1977-1978, 7.

Jelen tanulmányunk nem célja a kérdés behatóbb vizsgálata, itt csak arra utalnánk, hogy az ilyen típusú építkezés valamint a tűzvész pusztította és újjá nem épített házak fontos történeti eseményekre is utalhatnak, amelyeket ma még nem ismerünk eléggé pontosan.

73 Tasić 1966, 23; Tasić 1971, 291; Tasić 1995, 59-60.

74 Banner-Kutzián 1960, Banner-Kutzián 1961, Bondár 1984, Ecsedy 1984, Korek 1984, Endrődi 1992.

75 Banner 1956, 129.

76 Korek 1984, 9.

77 Korek 1984, 15.

78 Korek 1984, 25.

79 Ecsedy 1984.

80 Endrődi 1992.

81 Az egyes objektumok leírásánál hangsúlyosan elkülönítettem, ha egy objektumot az ásatási naplóban házként jelöltek meg az ásatók, magam ugyanis fenntartással fogadom a "nagy méretű gödör=ház" elképzelést, mert a gödör mérete önmagában nem elegendő a ház, mint konkrét funkciójú épület meghatározásához.

82 Bondár 1984, 81. 192. lj. a vonatkozó irodalommal.

83 Kövári 1994.

84 Ecsedy 1979, 111-113.

85 Roman 1992.

Irodalom

- Alexandrov, S.* 1994 – The prehistoric site of Radomir-Vahovo: some problems of the early Bronze Age in South-Western Bulgaria (Northern connections) In: Relation Thraco-Illyro-Helléniques. Actes du XIVe Symposium national de thracologie (a participation internationale). Băile Herculane 14-19 septembre 1992. (Edités par P. Roman- M. Alexianu) Bucarest 1994, 117-129.o.
- Alexandrov, S.* 1995 – The Early Bronze Age in Western Bulgaria: Periodization and Cultural Definition. In: Prehistoric Bulgaria, Sofia 1995, 253-270.
- Banner, J.*, 1956 – Die Pécelér Kultur. ArchHung 36. (Budapest, 1956)
- Banner J. – Kutzián I.*, 1960 – Angaben zur Kupferzeitlichen Chronologie des Karpatenbeckens. Swiatowit 23, 1960, 341-361.
- Banner J. – Kutzián I.*, 1961 – Beiträge zur Chronologie der Kupferzeit des Karpatenbeckens. Acta ArchHung 13, 1961, 1-32.
- Bayer, J.*, 1928 – Die Ossarner Kultur, eine äneolithische Mischkultur im östlichen Mitteleuropa. Eiszeit und Urgeschichte 5, 1928, 60-91.
- Benać, A.*, 1950 – Istraživanja pristorijskih nazališta u dolini Bile. GZM 1950, 1-43.
- Benać, A.*, 1962 – Pivnica kod Odžaka i neki problemi kostolačke kulture. GZM 17, 1962, 21-40.
- Bognár-Kutzián, I.*, 1973 – The Relationship between the Bodrogkeresztúr and the Baden Cultures. In: Symposium ... Baden, Bratislava 1973, 31-50.
- Bondár, M.*, 1980-1981 – Spätkupferzeitliche Siedlung in Pécs-Vasas. MittArchInst 10-11 (1980-1981) 25-44.
- Bondár, M.*, 1984 – Neuere Funde der Kostolac und spätbadener Kultur in Ungarn. Acta ArchHung 36, 1984, 59-84.
- Bondár M.*, 1996 – Késő rézkori sírok Balatonbogláron. (A kostolaci kultúra leletei Somogy megyében I.) SOMK 12, 1996, 3-16.
- Brukner, B.*, 1978 – Zur Chronologie der Kostolac-Gruppe. AI 19, 1978, 8-13.
- Dimitrijević, S.*, 1977-78 – Zur Frage der Genese und der Gliederung der Vučedoler Kultur in dem Zwischenstromlande Donau-Drau-Sawe. Vjesnik ArchMuz u Zagrebu 10-11, 1977-78, 1-84.
- Ecsedy I.*, 1984 – Őskori leletek Dunaszekcső-Várhegyről. JPMÉ 29, 1984 (1985) 89-125.
- Ecsedy, I.* – Die Siedlung der Somogyvár-Vinkovci Kultur bei Szava und einige Fragen der Frühbronzezeit in Südpannonien. JPMÉ 23, 1978, 97-136.
- Endrődi A.*, 1992 – Késő rézkori leletek Szigetszentmiklós-Üdülősoron. In: Régészeti kutatások az MO autópályája nyomvonalán I. (Budapest, 1992) 63-82. BTM Műhely 5.
- Galović, R.*, 1959 – Praistorisko naselje "Jelenac" kod Aleksinac. Zbornik radova Narodnog Muzeja 2, 1959, 330-345.
- Garašanin, M.*, 1958-1959 – Period prelaza iz neolita u metalno dobu u Vojvodini i severnoj Srbiji. Starinar 9-10, 1958-1959, 19-35.
- Girić, M.*, 1960 – Iskopavanja na Gomolavi 1957 godina badenski-kostolački-vučedolski sloj. RVM 9, 1960, 130-150.
- Gomolava* 1986 – Petrović, J. – Jovanović, M. – Dautova-Rusevlja, V: Gomolava od praistorije do srednjeg veka. Katalog. Novi Sad 1986.
- Jovanović, B.*, 1964-1965 – Badensko-kostolačka grupa i hronologija eneolita u Jugoslaviji. Starinar 15-16, 1964-1965, 1-13.
- Kis-Balaton* 1996 – Évezredek üzenete a láp világából. A Kis-Balaton régészeti kutatásainak eredményei. (szerk.: Költő László - Vándor László) Kaposvár-Zalaegerszeg 1996.
- Korek J.*, 1984 – Ásatások Szigetsép-Tangazdaság I. lelőhelyen. A későrézkori település leletei. - Ausgrabungen auf dem Friedhof von Szigetsép-Tangazdaság I.

- Die Funde der spätkupferzeitlichen Siedlung. *CommArchHung* 1984 5-29.
- Kövári K.*, 1994 – Rézkori sírok Ipolydamásdon. *Börzsönyvidék* 2, 1994, 119-130.
- Medović, P.*, 1971 – Gruppi nalaz kostolačke keramike iz Sremskih Karlovaca. *RVM* 1971, 269-280.
- Milleker B.*, 1893 – A szerbkeresztúri őstelep. *ArchÉrt* 13, 1893, 300-307.
- Milojčić, V.*, 1943 – Das vorgeschichtliche Bergwerk "Suplja Stena" am Avalaberg bei Belgrad (Serbien). *WPZ* 30, 1943, 41-54.
- Milojčić, V.*, 1949-1953 – Funde der Kostolac Kultur in der Sammlung des Vorgeschichtlichen Seminars in Marburg/Lahn. *PZ* 34-35, 1949-1950, 151-158.
- MRT I.*, – Bakay K. - Kalicz N. - Sági K.: Veszprém megye régészeti topográfiája. A keszthelyi és tapolcai járás. Bp. 1966. (Magyarország régészeti topográfiája I.)
- Nađ, S.*, 1960 – Zastitna iskopavanja na Gomolavi kod Hrtkovaca. *RVM* 9, 1960, 112-129.
- Němejcová-Pavůková, V.*, 1968 – Äneolithische Siedlung und Stratigraphie in Iža. *SlovArch* 16, 1968, 353-433.
- Oršić-Slavetić, A.*, 1935-1936 – Praistorijska nalazista u okolini Niša. *Starinar* 10-11, 1935-1936, 174-181.
- Petrović, J.*, 1986 – Id. Gomolava 1986.
- Petrović, J.*, 1988 – Énéolithique moyen et tardif a Gomolava. In: Gomolava. Chronologie und Stratigraphie der vorgeschichtlichen und antiken Kulturen der Donauniederung und Südosteuropas. Internationales Symposium Ruma 1986. Novi Sad 1988, 39-46.
- Praist. lug. Zem.III.* – Praistorija jugoslavenskih Zemalja. III. Eneolitsko doba. (Red.: N. Tasić) Sarajevo 1979.
- Roman, P.*, 1976 – Cultura Coțofeni. București 1976.
- Roman, P.*, 1992 – Beiträge zur Problematik der schnurverzierten Keramik Südosteuropas. Mainz 1992.
- Schmidt, R. R.*, 1945 – Die Burg Vučedol. Zagreb 1945.
- Tasić, N.*, 1958-1959 – Praistorijsko naselje kod Dobanovca i prilog proučavanju badenske grupe u Vojvodini. *Starinar* 9-10, 1958-1959, 227-241.
- Tasić, N.*, 1966 – Apparition et évolution du groupe culturel de Kostolac en Yougoslavie. *AI* 7, 1966, 19-31.
- Tasić, N.*, 1971 – Énéolithique. In: époque préhistorique et protohistorique en Yougoslavie. (Éd. par S. Dimitrijević - N. Tasić) Beograd 1971, 281-303.
- Tasić, N.*, 1995 – The Eneolithic Cultures of Central and West Balkans. Beograd 1995.
- Todorović, J.*, 1963 – Die Grabung Hissar und ihre Verhältnisse zum Äneolithikum und der frühen Bronzezeit. *AI* 4, 1963, 25-29.
- Vasić, M.*, 1910 – Žuto Brdo. *Starinar* 5, 1910, 1-207.
- Vasić, M.*, 1932-1936 – Prehistoriska Vinča I-IV. Beograd 1932-1936.

LATE COPPER AGE SETTLEMENT AT THE SITE AT ORDACSEHI-MAJOR

MÁRIA BONDÁR

During the Autumn of 1994. the archeologists of Somogy County Museums Directories made in excavation along the M7 Highway. On the excavated 3000 m² large area they 200 objects from different ages, quarter of them were Late Copper Age (Baden and Kostolac) settlement objects. Twentythree out of the 51 Late Copper Age pit contained only Kostolac finds.

At last, after the Kostolac graves of Keszthely-Fenekpuszta and Balatonboglár, a settlement from the Kostolac Culture has been recovered too from this region.

After describing the finds the author analyses in details the features of different vessel types from the Kostolac Culture. She also examines the common forms and differences from the Late Baden and Kostolac Culture. In the case of the Kostolac potfragments recovered at Ordacsehi some local characters (Fig 4.6, Fig 9.6,7, Fig 15.4, Fig 18.14) can be shown. It is an interesting fact, that here in this site some fragments from the Coțofeni Culture (Fig 2.2, Fig 14.1) can be found, whose nearest analogies are known from

the sites around Budapest.

The study bases the emphasis on the processing of the features of the Kostolac settlement found at Ordacsehi. The author compares this site with the other sites of the Kostolac Culture especially in the case of the settlement features. She confirms that the settlement excavated at Ordacsehi is similar both to the sites of Szigetcsép and Szigetszentmiklós-Holiday Camp.

The author determines the Kostolac Culture – just like V. Milojčić, J. Banner – I. Kutzián, I. Ecsedy and J. Korekas an independent one which was paralel with the Late Baden Culture. The author claims that fact that two Cultures were found in the same site proves the coexistence and not that they followed each other. This symbiosis did not take for a long time, it was an episode of the Late Baden Culture when the outside impulses, arrived to the Carpathian Basin from different directions, finally led to the total destruction of the Baden civilisation.

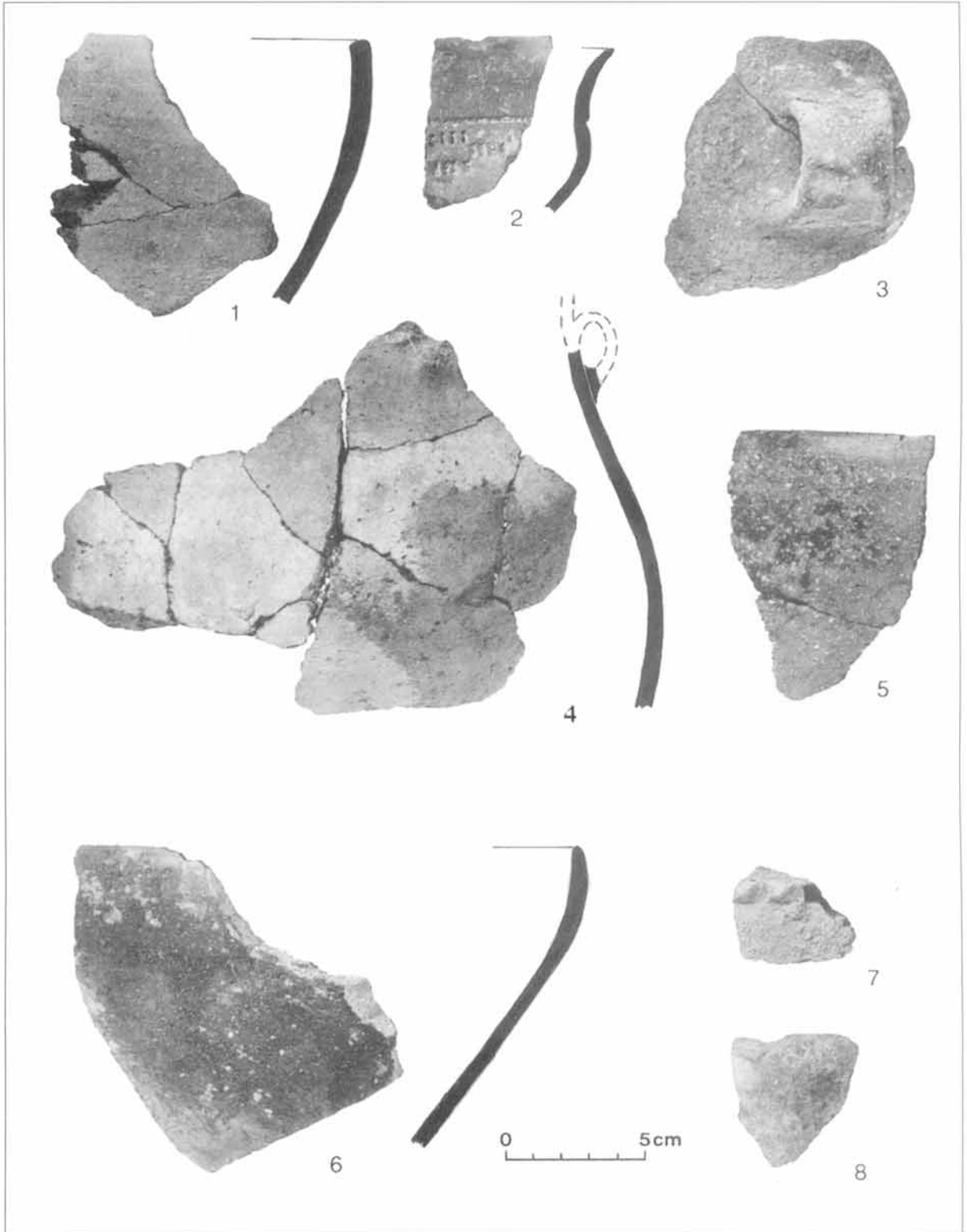

1. kép 1-2: 22. objektum K-i rész; 3-5: 22. objektum 0-10 cm; 6-8: 23. objektum DK-i fele, 0-20

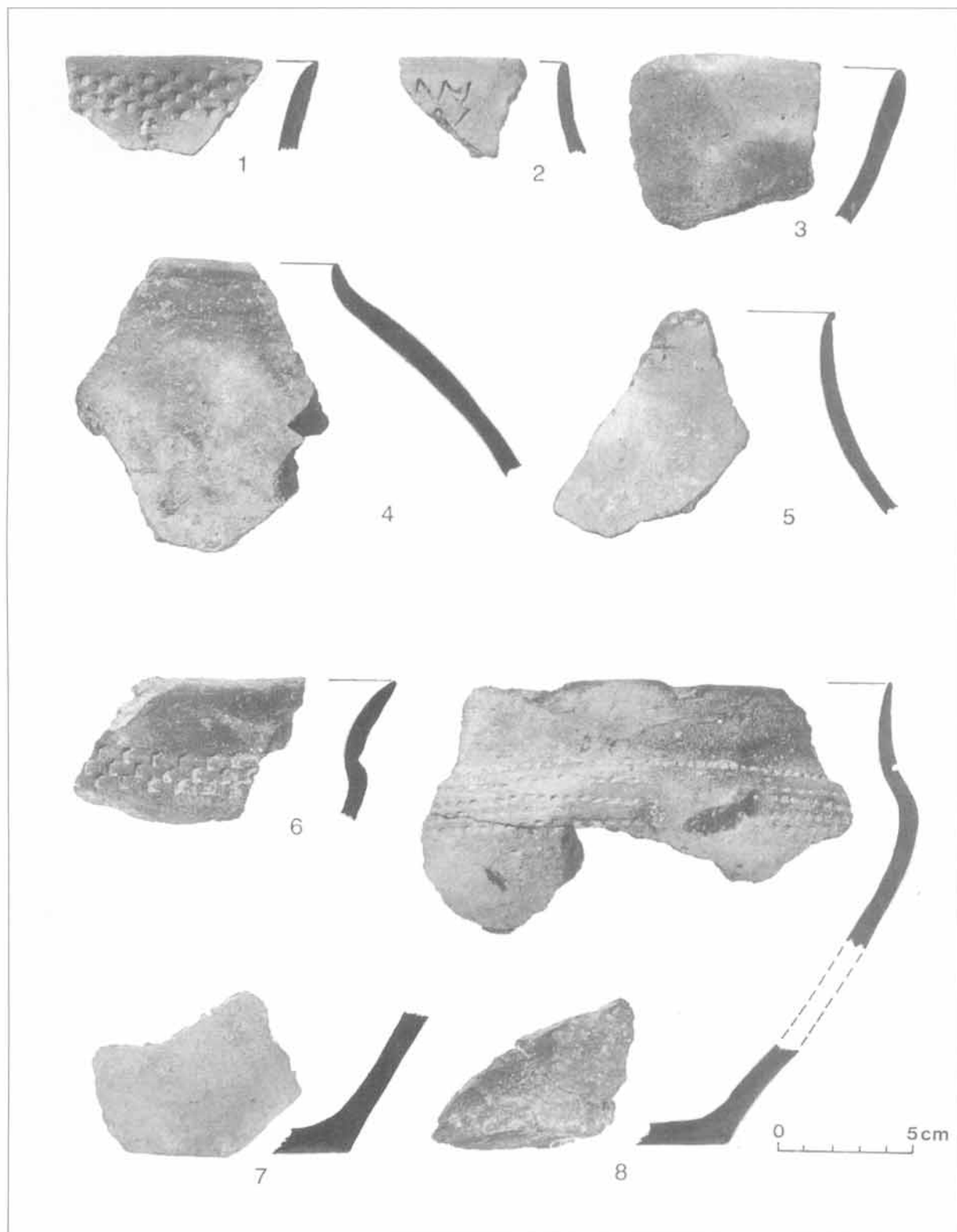

2. kép 1-5: 33. objektum 0-50 cm; 6: 47. objektum; 7-8: 45. objektum

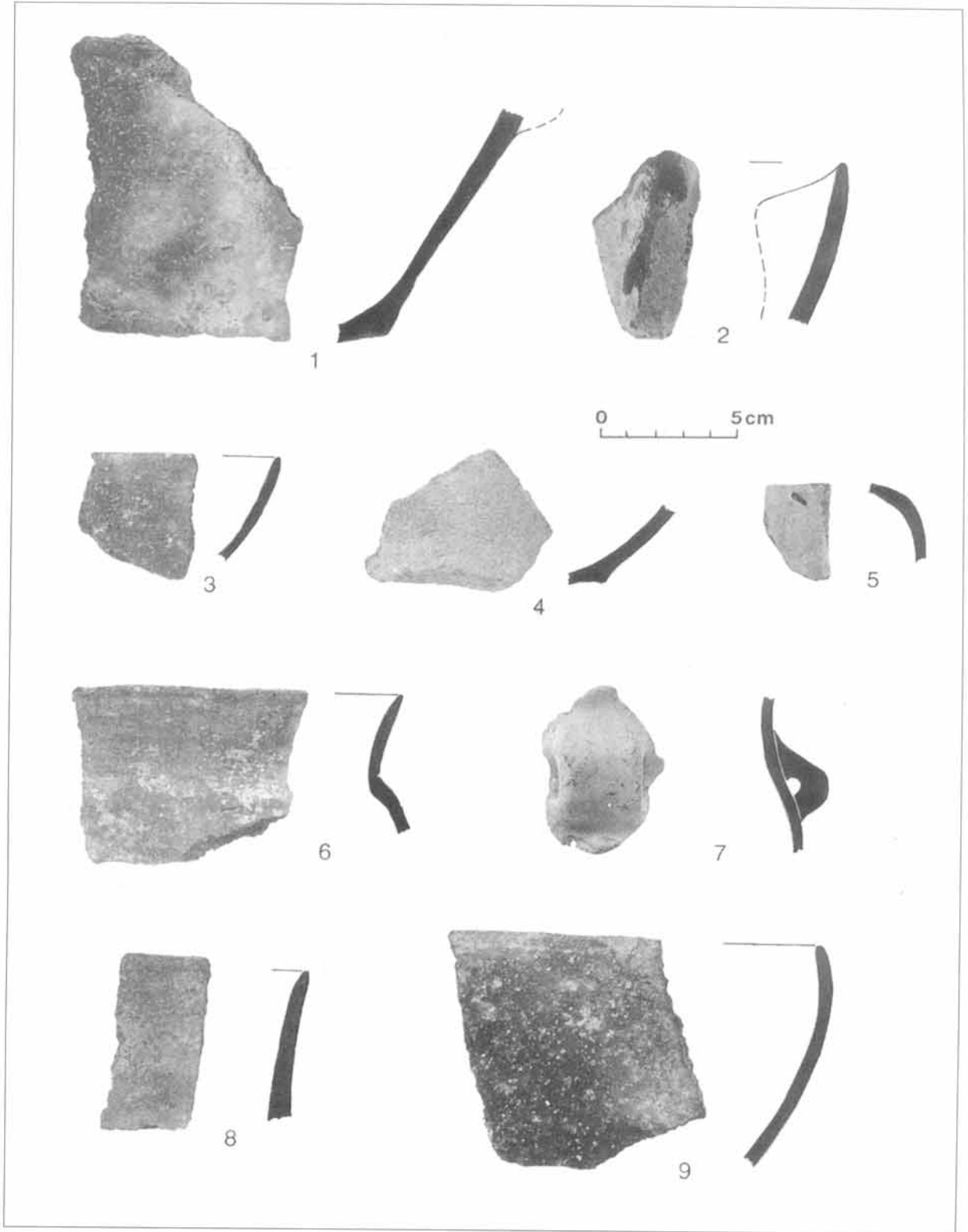

3. kép 1: 35. objektum 25-50 cm; 2: 47. objektum; 3-5: 52 objektum 1. ásónyom; 6-8: 61. objektum 1. ásónyom; 9: 61. objektum 2. ásónyom

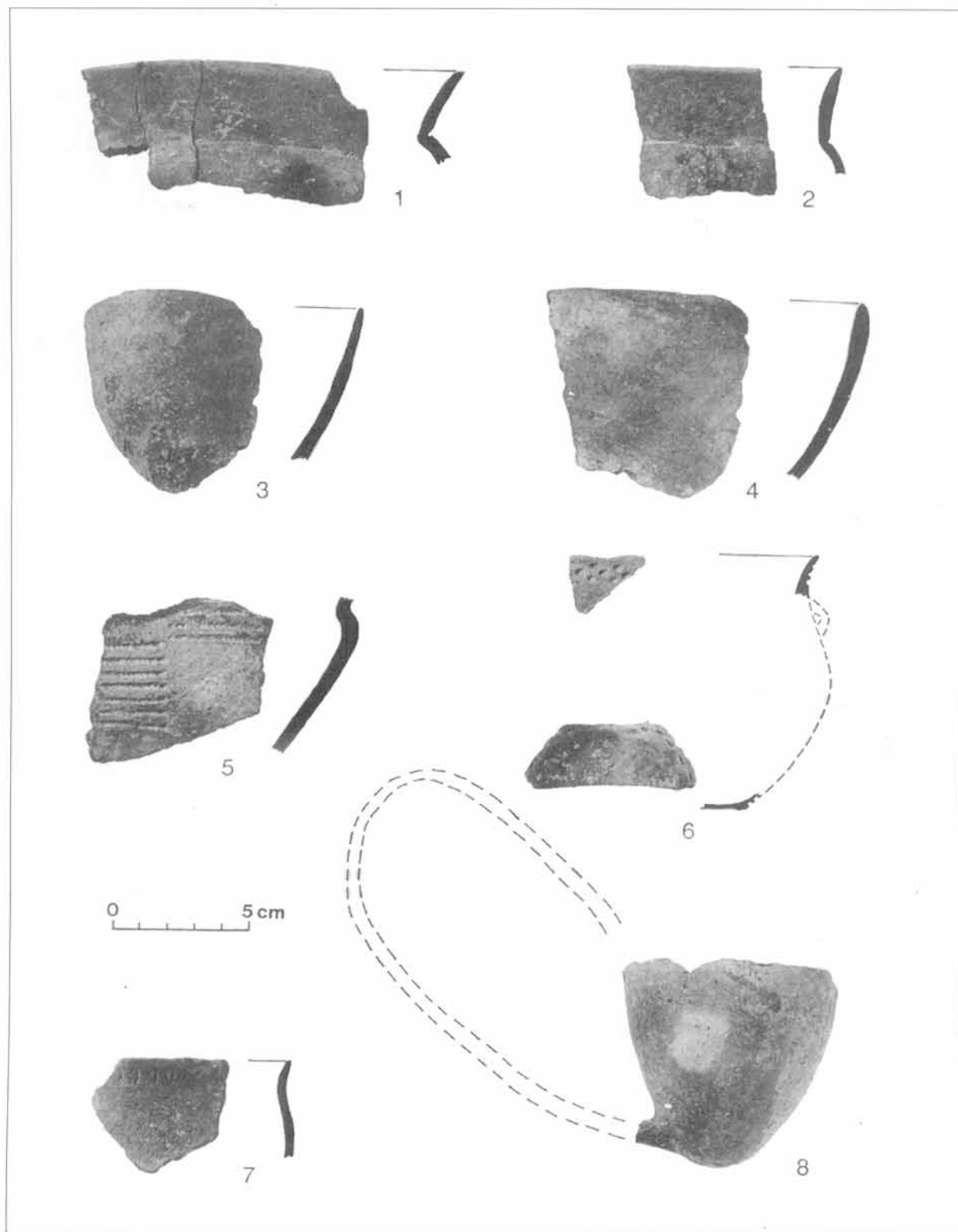

4. kép 1-2, 4-7: 60. objektum 1-2. ásónyom; 3: 60. objektum 1. ásónyom; 8: 60. objektum 2. ásónyom

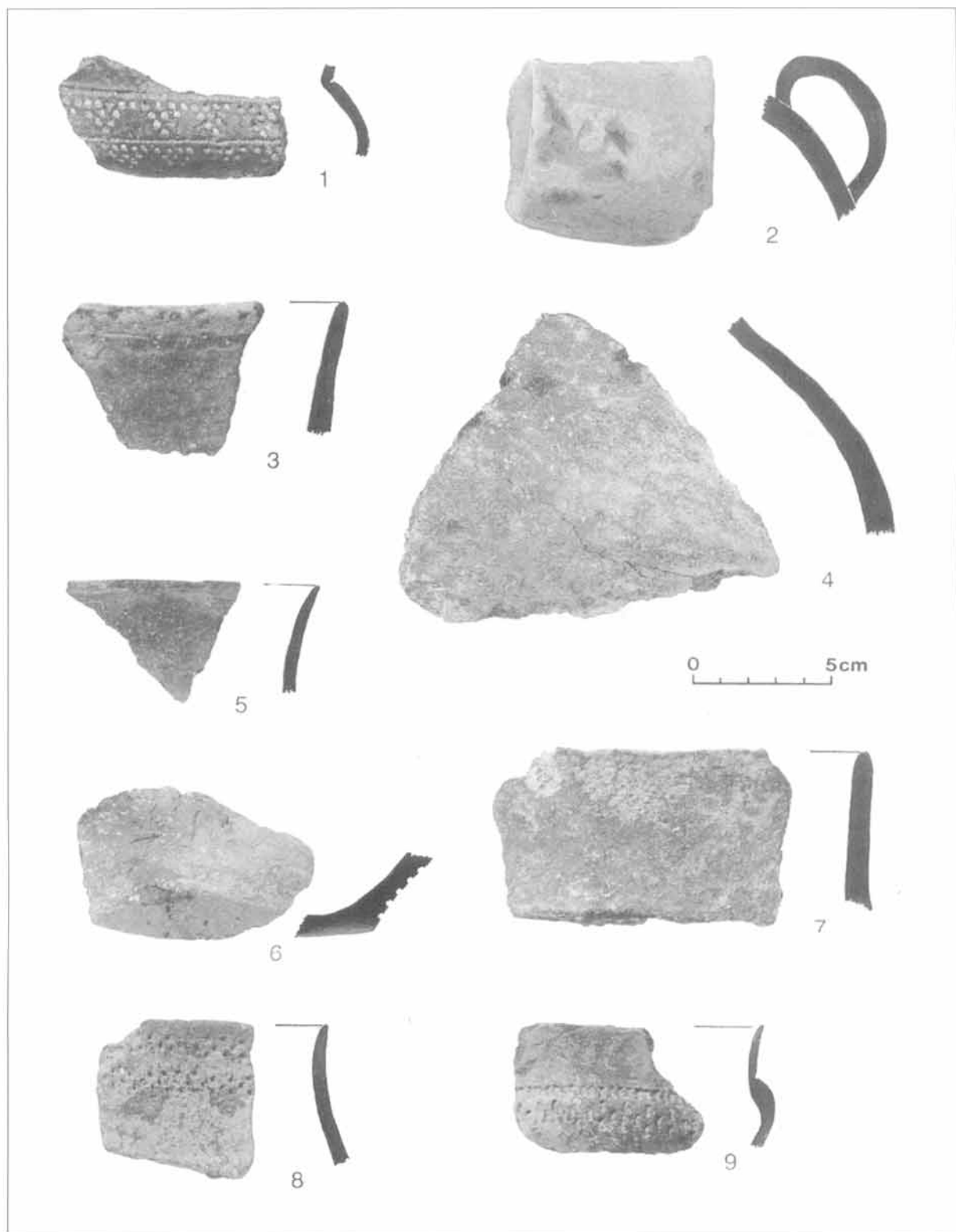

5. kép 1, 3-7: 62. objektum 1. ásó nyom; 2: 62. objektum 2. ásó nyom; 8-9: 67. objektum 0-50 cm

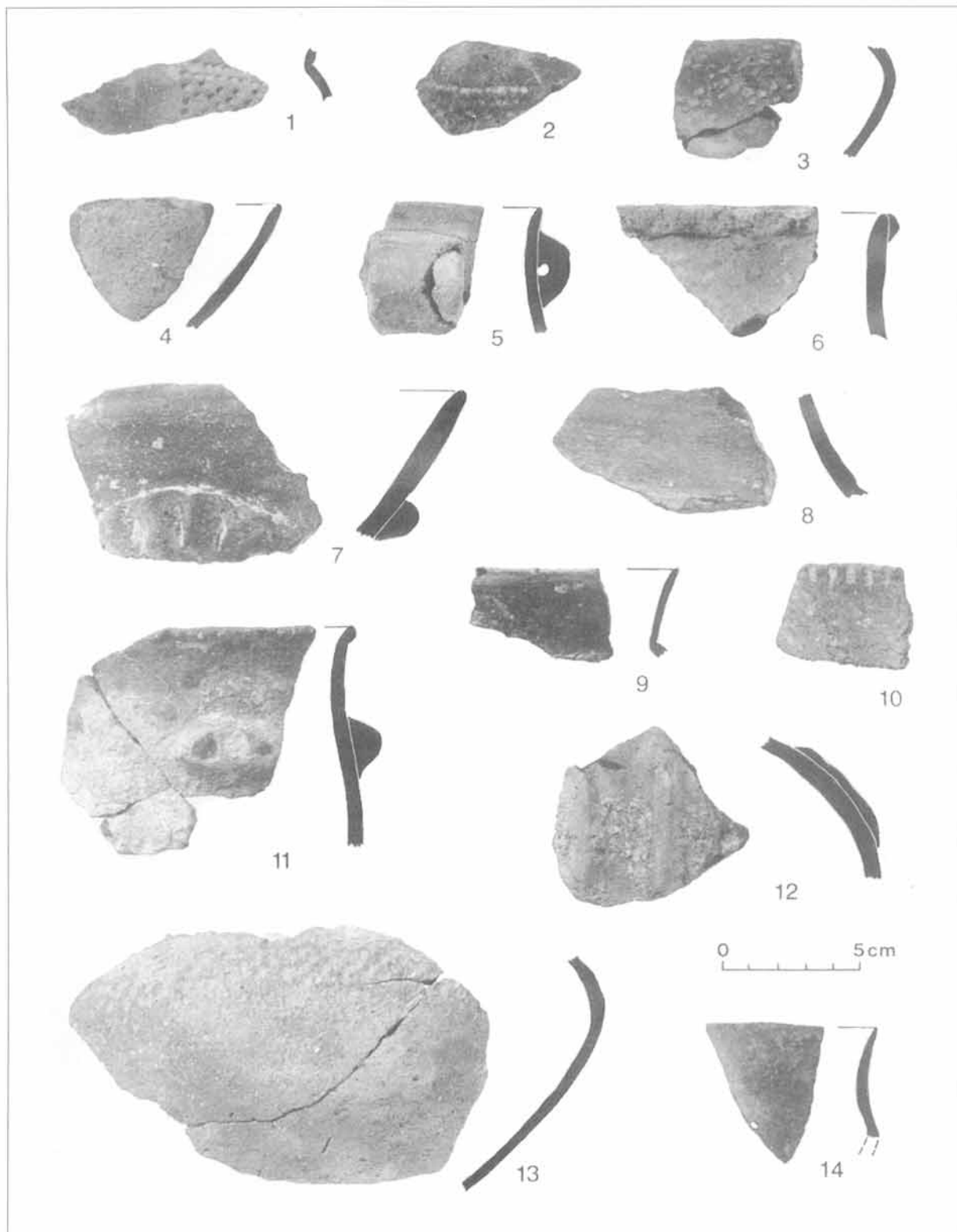

6. kép 1-2, 5-6, 9, 13-14: 69. objektum 0-20 cm; 3-4, 8, 11-12: 69. objektum; 7: 69. objektum 0-40 cm, É-i old

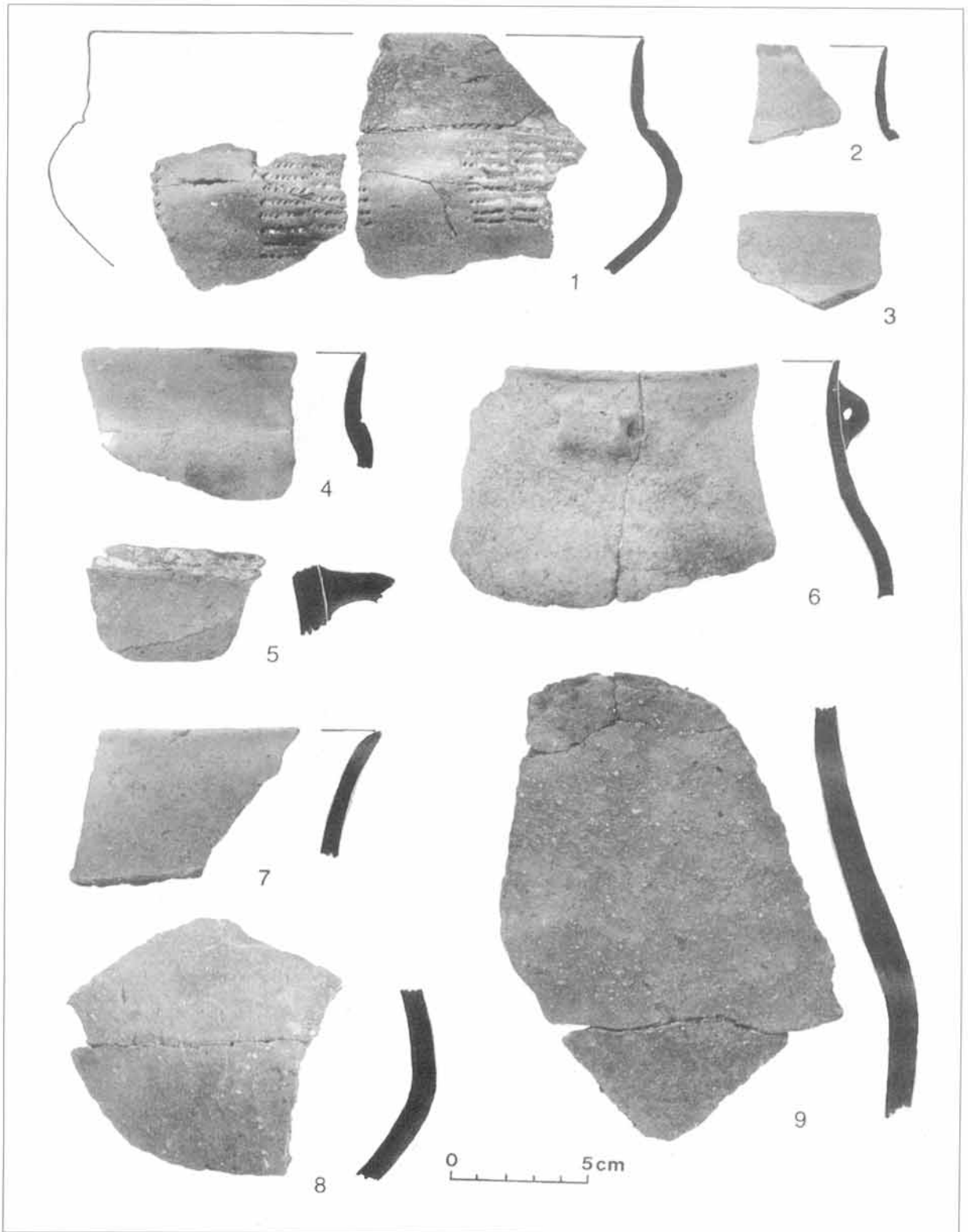

7. kép 1-9: 69/a objektum 40-55 cm

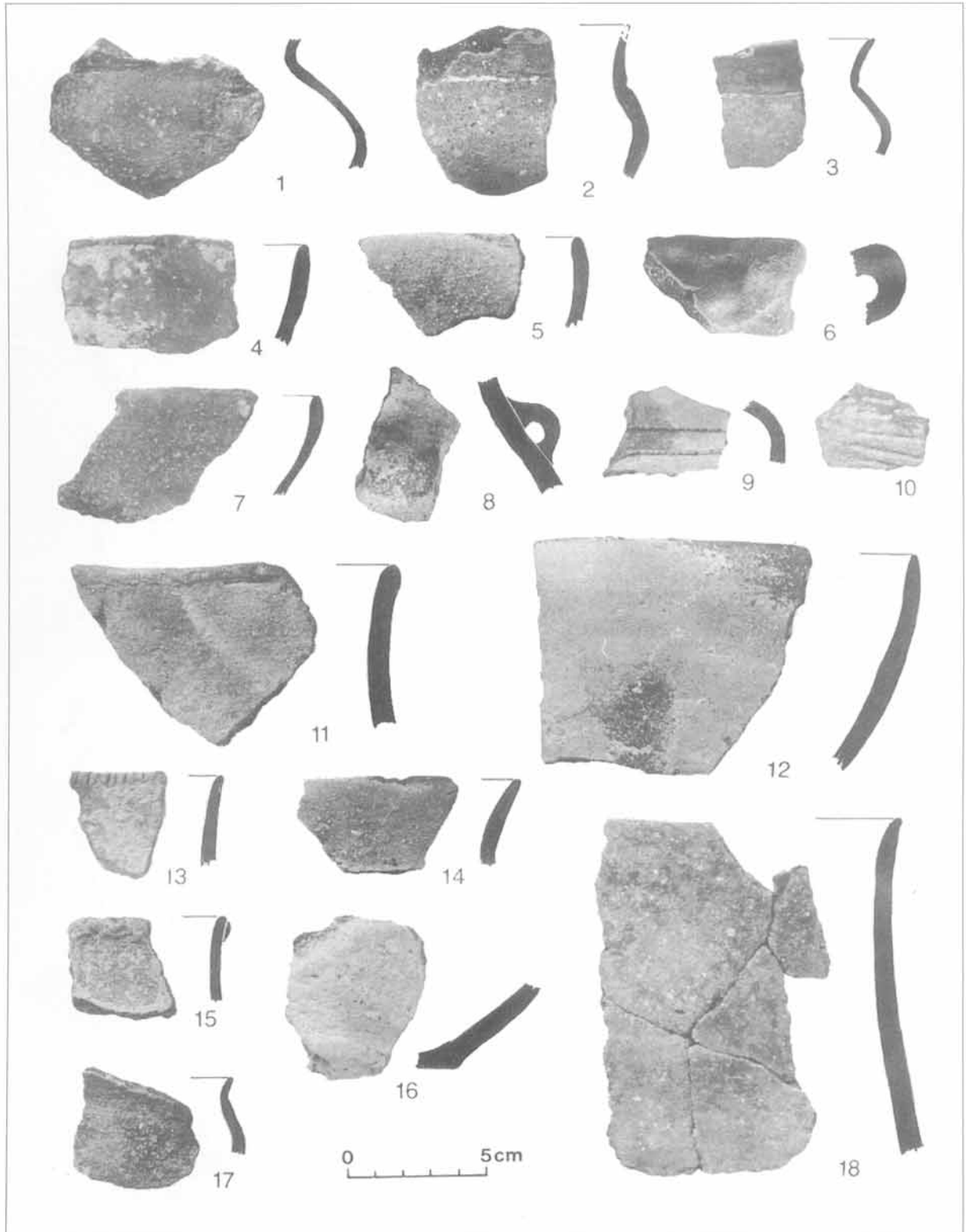

8. kép 1, 4, 10, 13: 71. objektum DK-i fele 0-50 cm; 2, 5, 9, 11-12, 15, 17: 71. objektum;
3, 7, 16, 18: 71. objektum 0-50 cm; 6, 8, 14: 71-72. objektum mellett K-re

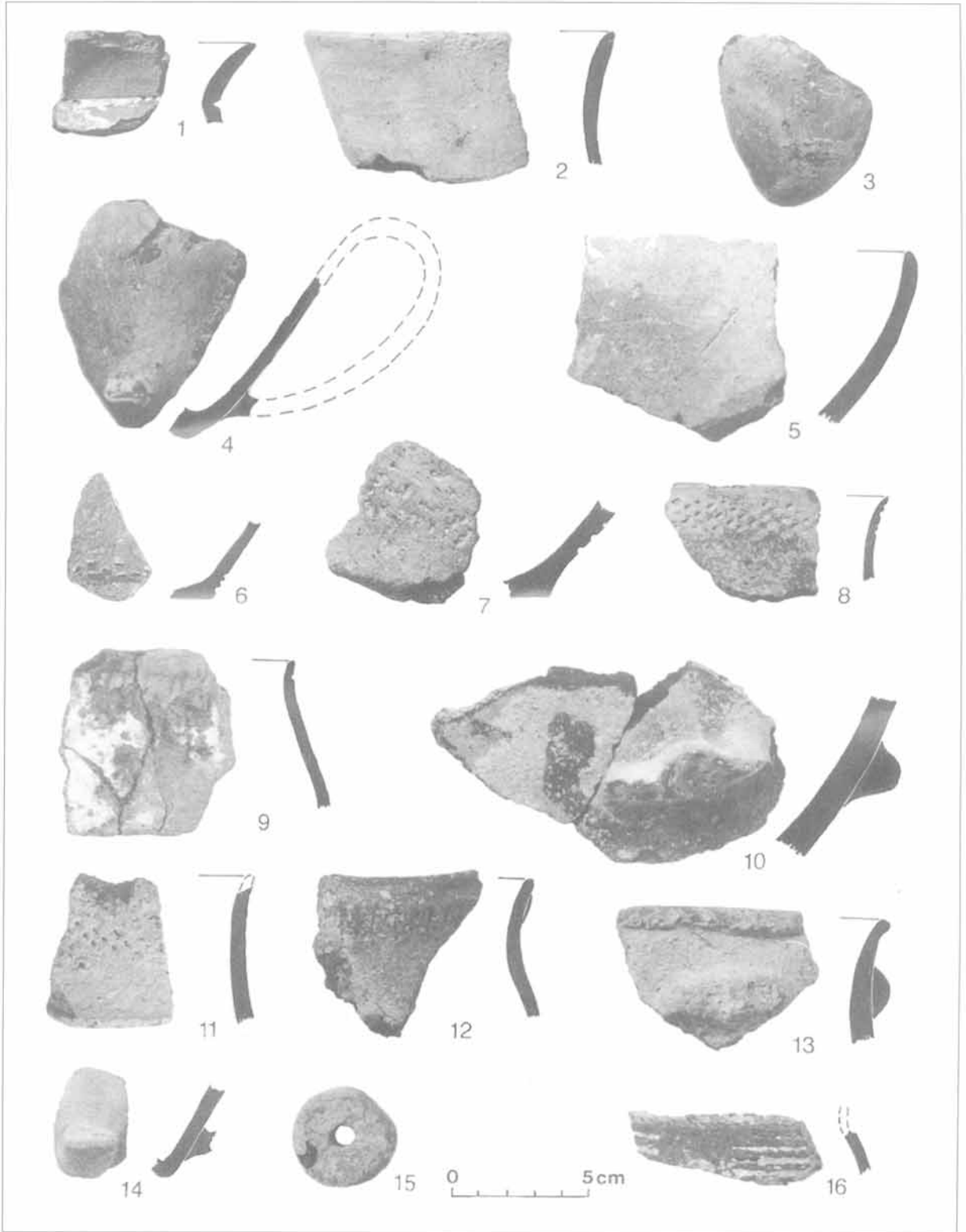

9. kép 1-2, 4, 6: 79. objektum 0-20 cm, Ny-i oldal; 3, 7: 79. objektum 0-20 cm, K-i oldal; 5: 72. objektum; 8: 84. objektum; 9: 82. objektum; 10, 13: 80. objektum 0-10 cm; 11-12, 14-15: 81. objektum; 16: 87. objektum

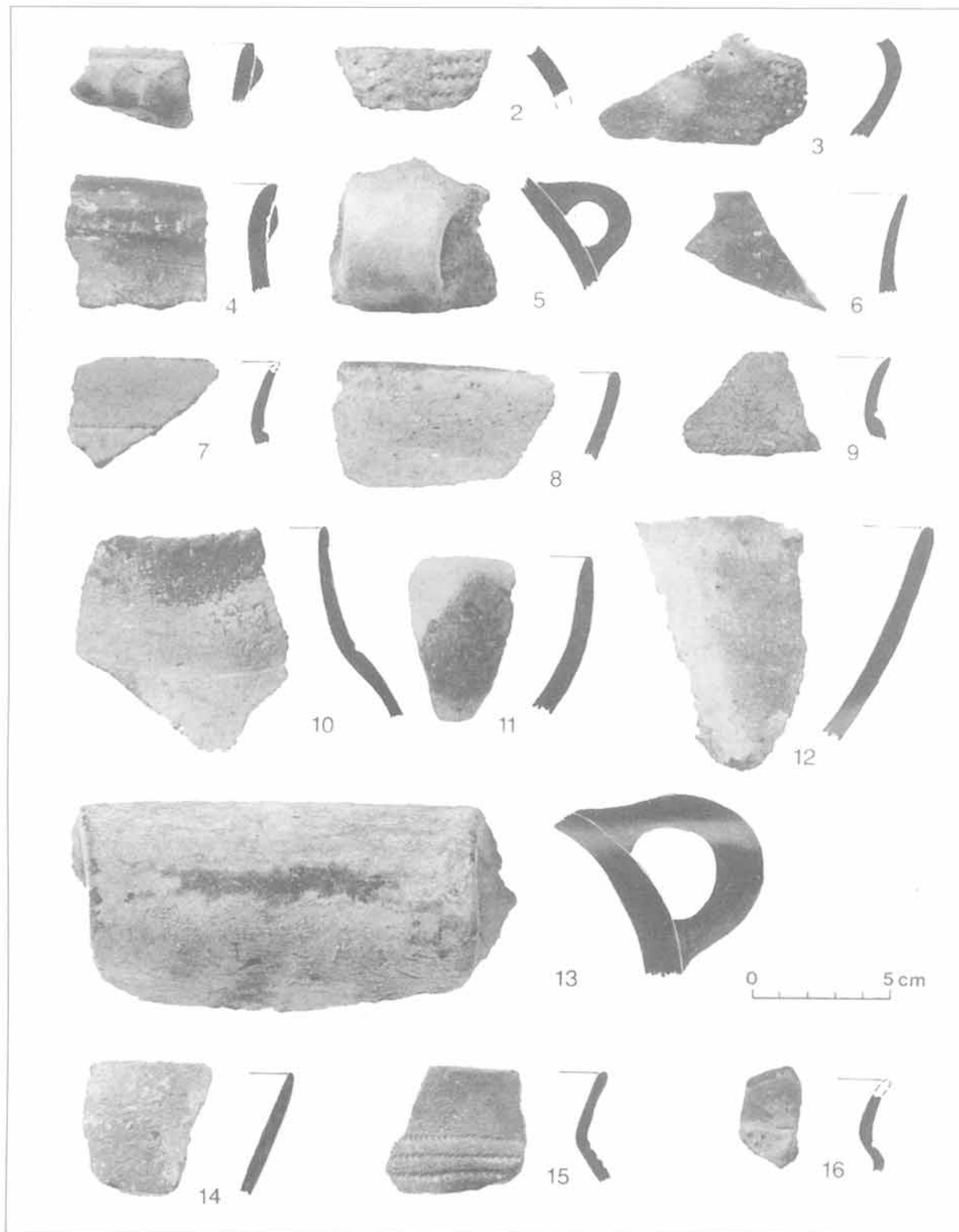

10. kép 1, 5-6, 8, 10: 86. objektum DK-i negyede; 2, 4, 7, 9, 11, 13: 86. objektum; 3, 12: 86. objektum metszetalból; 14-15: 106-107. objektum; 16: 192. objektum

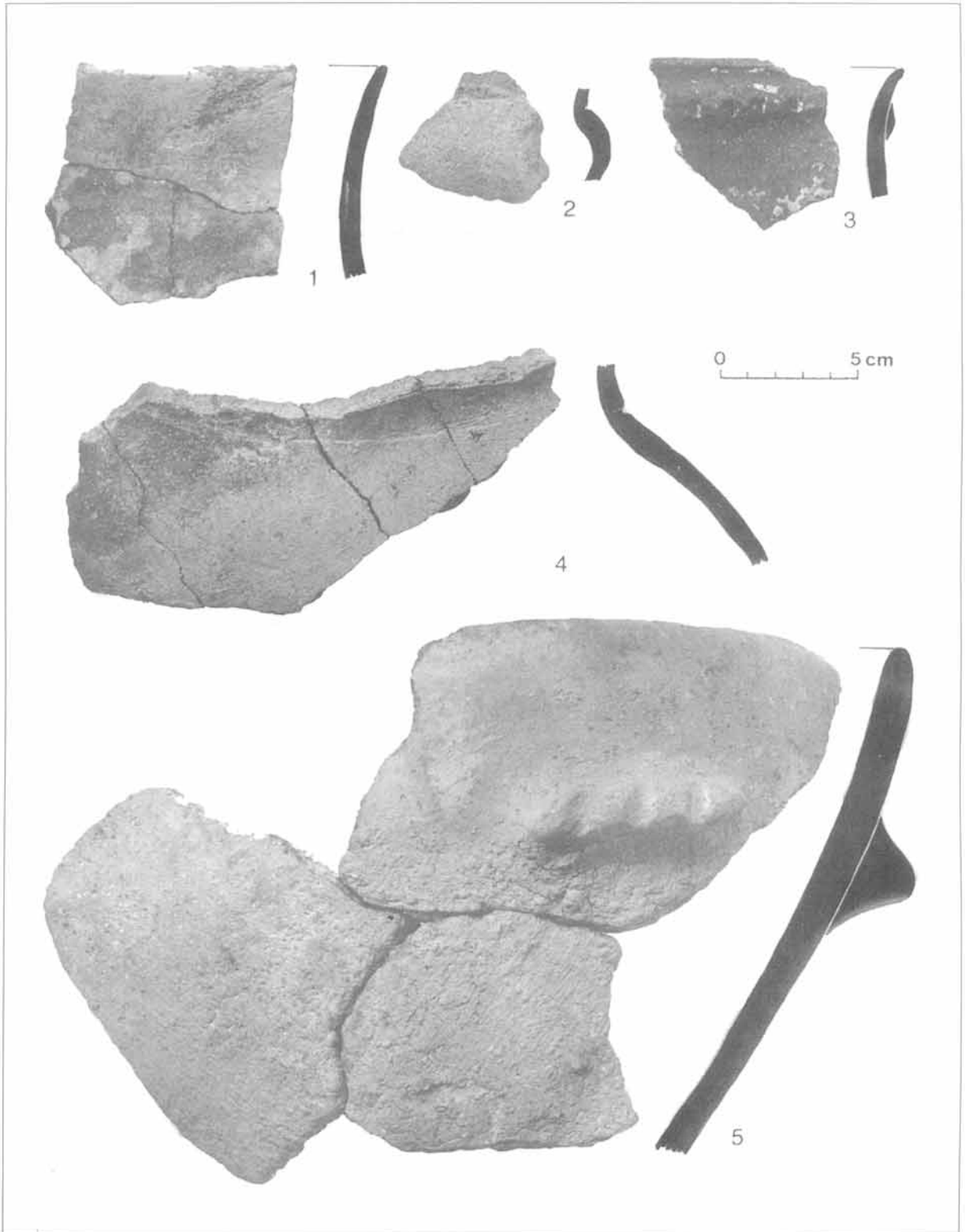

11. kép 1: 90. objektum metszettelből; 2-3: 90. objektum; 4: 90-86 (sic!) objektum; 5: 97. objektum

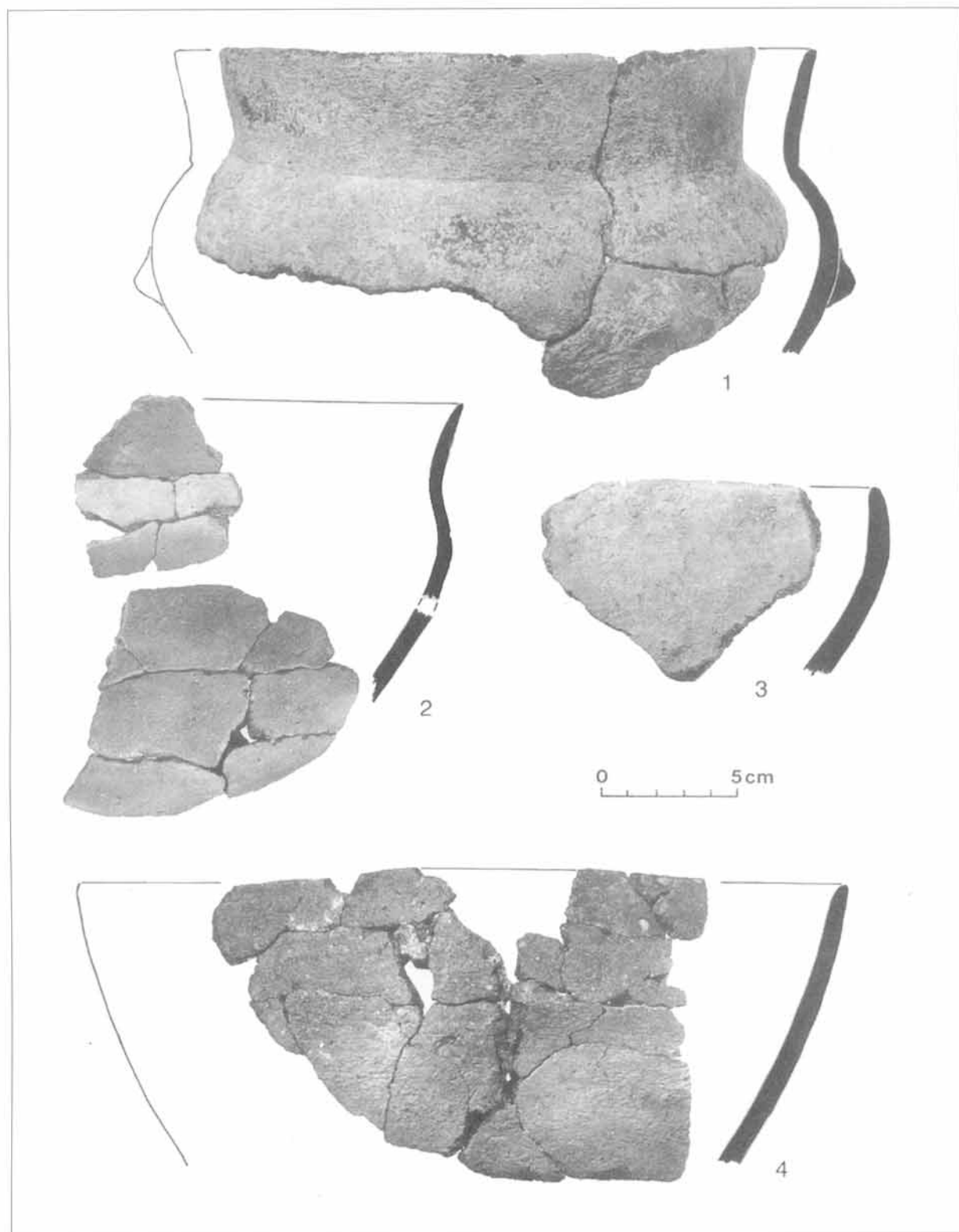

12. kép 1-4: 97. objektum

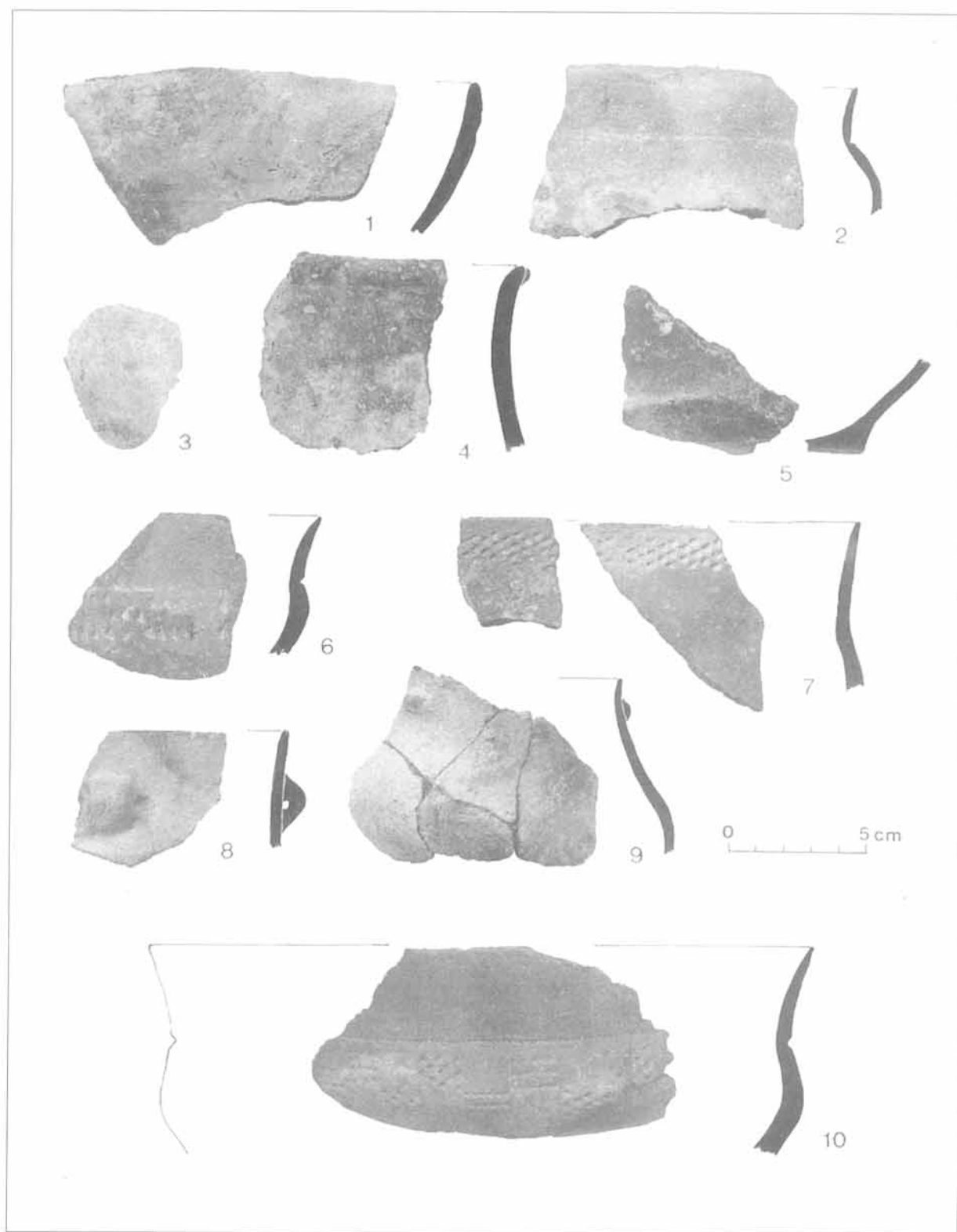

13. kép 1-5: 129. objektum 0-40 cm; 6-7: 132. objektum 0-50 cm; 8-9: 127. objektum; 10: 140. objektum metszettelből

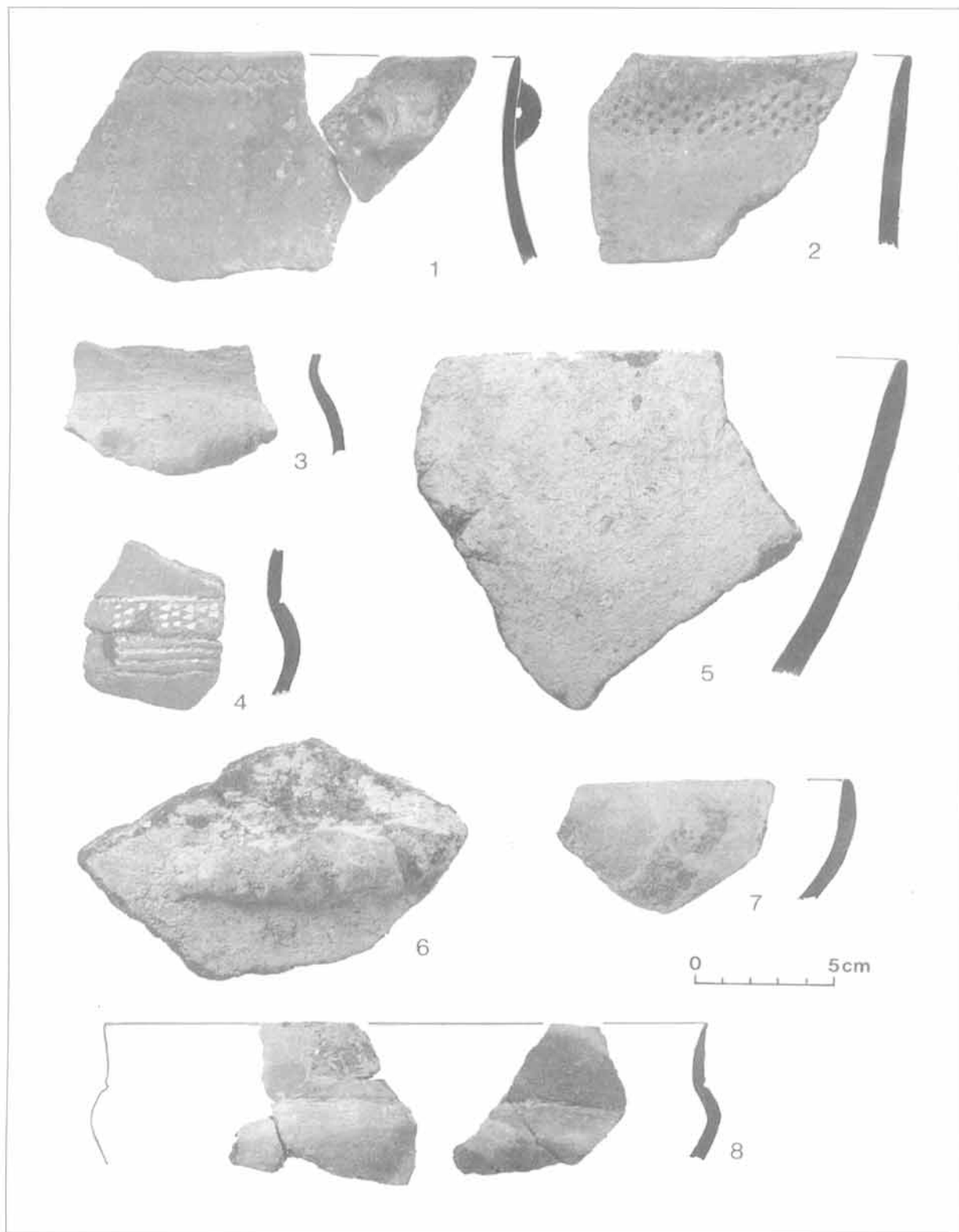

14. kép 1-3, 5: 147. objektum K-i fele 0-40 cm; 4, 6: 146. objektum; 7-8: 155. objektum

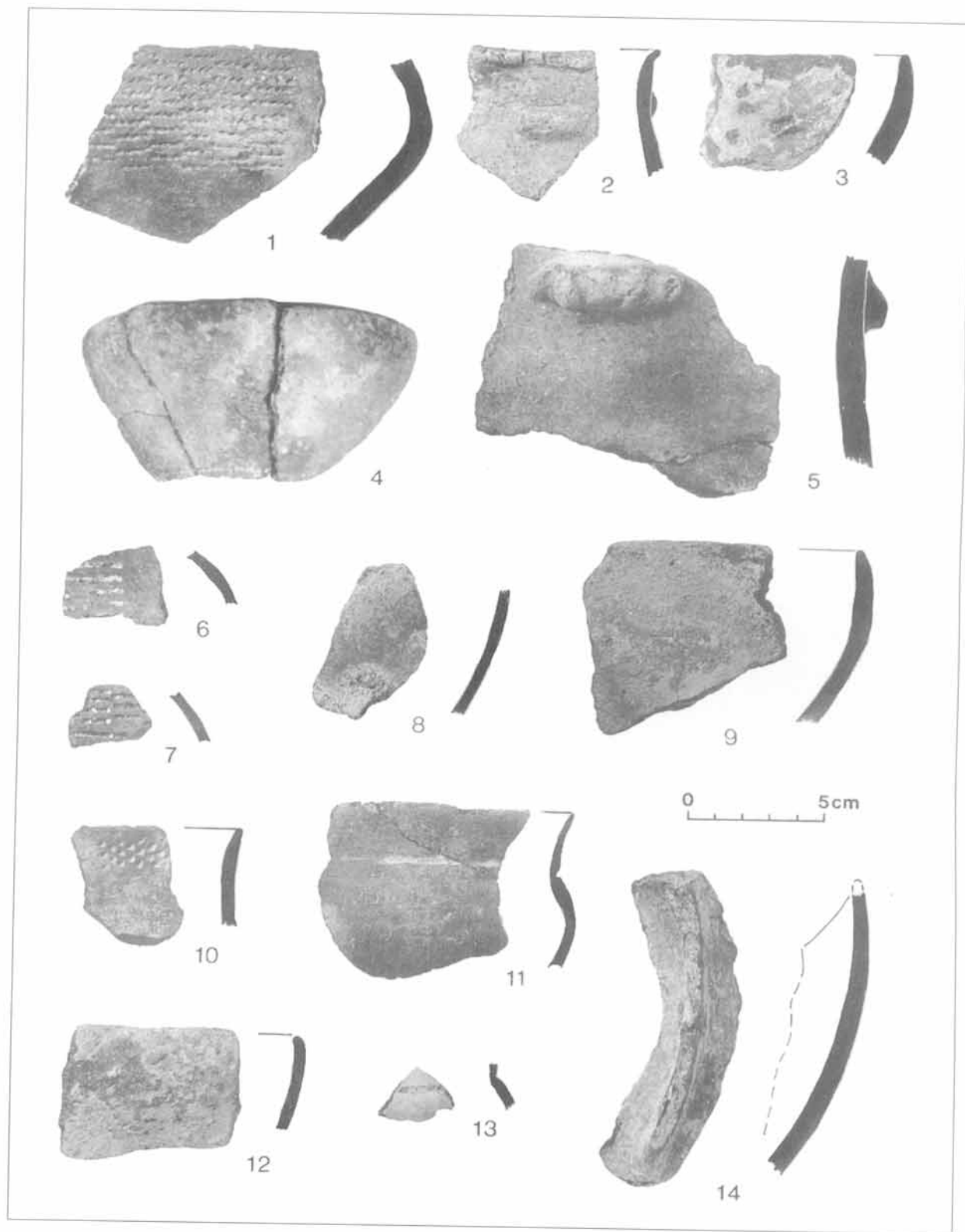

15. kép 1-4: 156. objektum; 5: 159. objektum; 6: 168. objektum 20-40 cm; 7-8: 168. objektum 0-10 cm, ÉNY-i fele;
9: 168. objektum 0-20 cm, DNY-i fele; 10-11: 161. objektum 0-50 cm; 12-14: 178. objektum

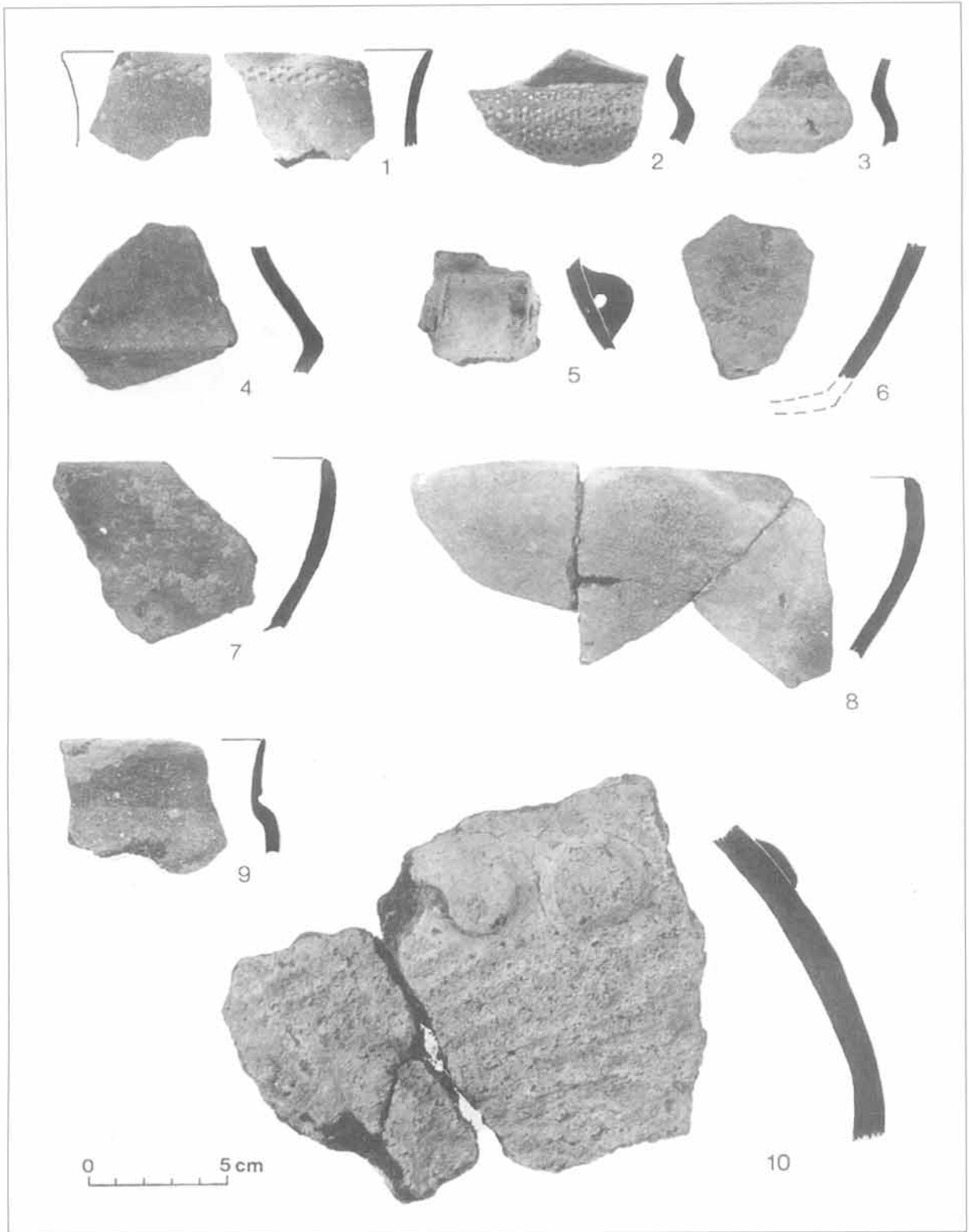

16. kép 1: 182-183. objektum metszetalból; 2-3: 193. objektum; 4-6: 182. objektum; 7: 181. objektum DNy-i negyed; 8-10: 181. objektum

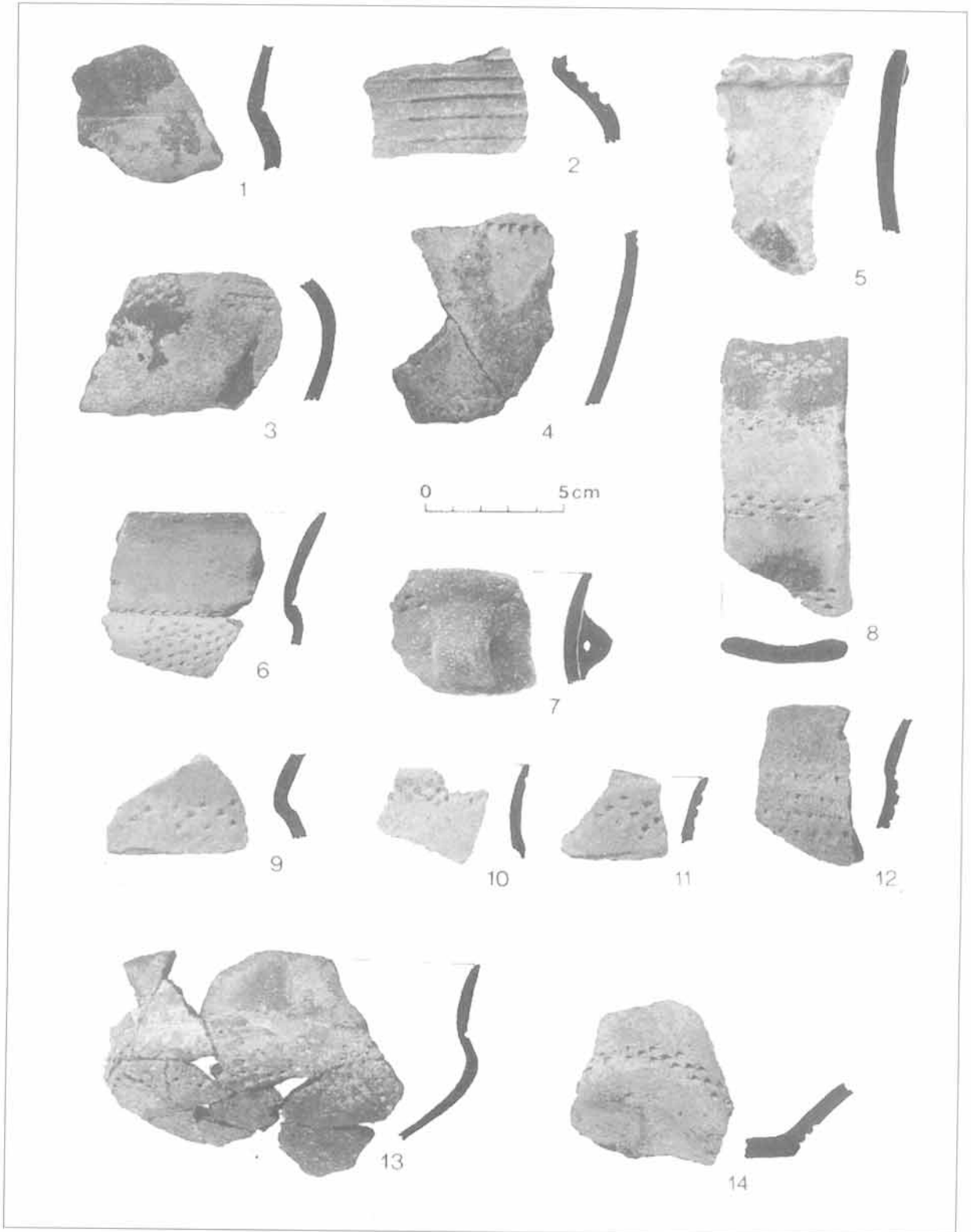

17. kép 1: 186. objektum környéke, nyesésből; 2: 186. objektum; 3: 189, 191. objektum felett; 4: 189, 191. objektum felett; 5: 186. objektum; 6-7: 3. szelvény K-i fele, 6-7. ásónyom; 8: 10. szelvény K-i fele, 3. ásónyom; 9-10: 1. szelvény K-i fele, 3. ásónyom; 11: 3. szelvény 3. ásónyom; 12: 7. szelvény nyesésből; 13: 1. szelvény Ny-i fele, nyeséséből; 14: 10. szelvény 4. ásónyom

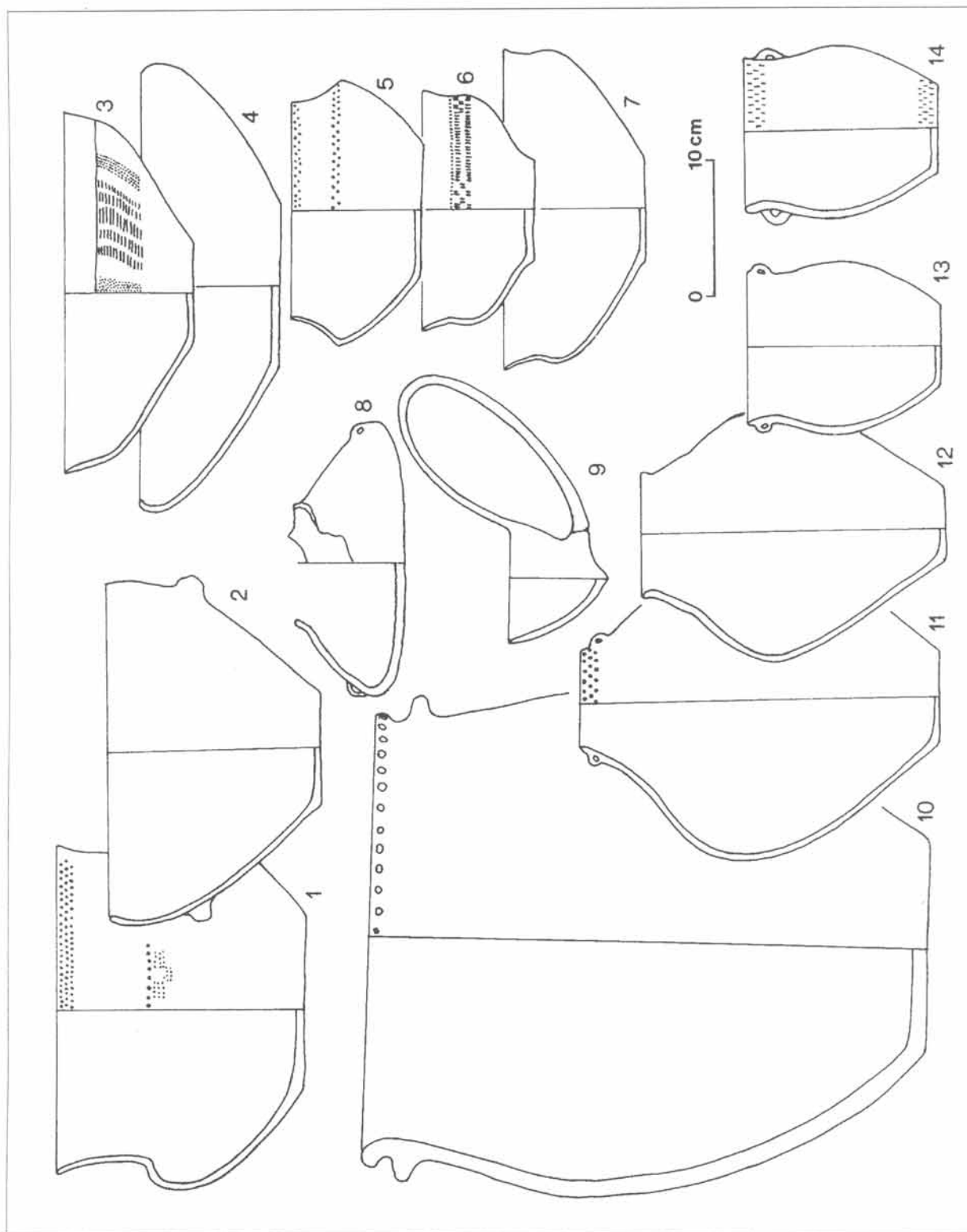

18. kép: típustábla. (Készült Benač 1962 /1, 4-5, 10-13/, Brukner 1978 /8/, Praist. Jug. Zem. III. /2-3, 6-7/, Medović 1971 /9/ nyomán. A /14/ típus lelőhelye Keszthely-Fenekpuszta) M: 1-2, 4-6, 9-14: (1:4); 2, 7: (1:6).

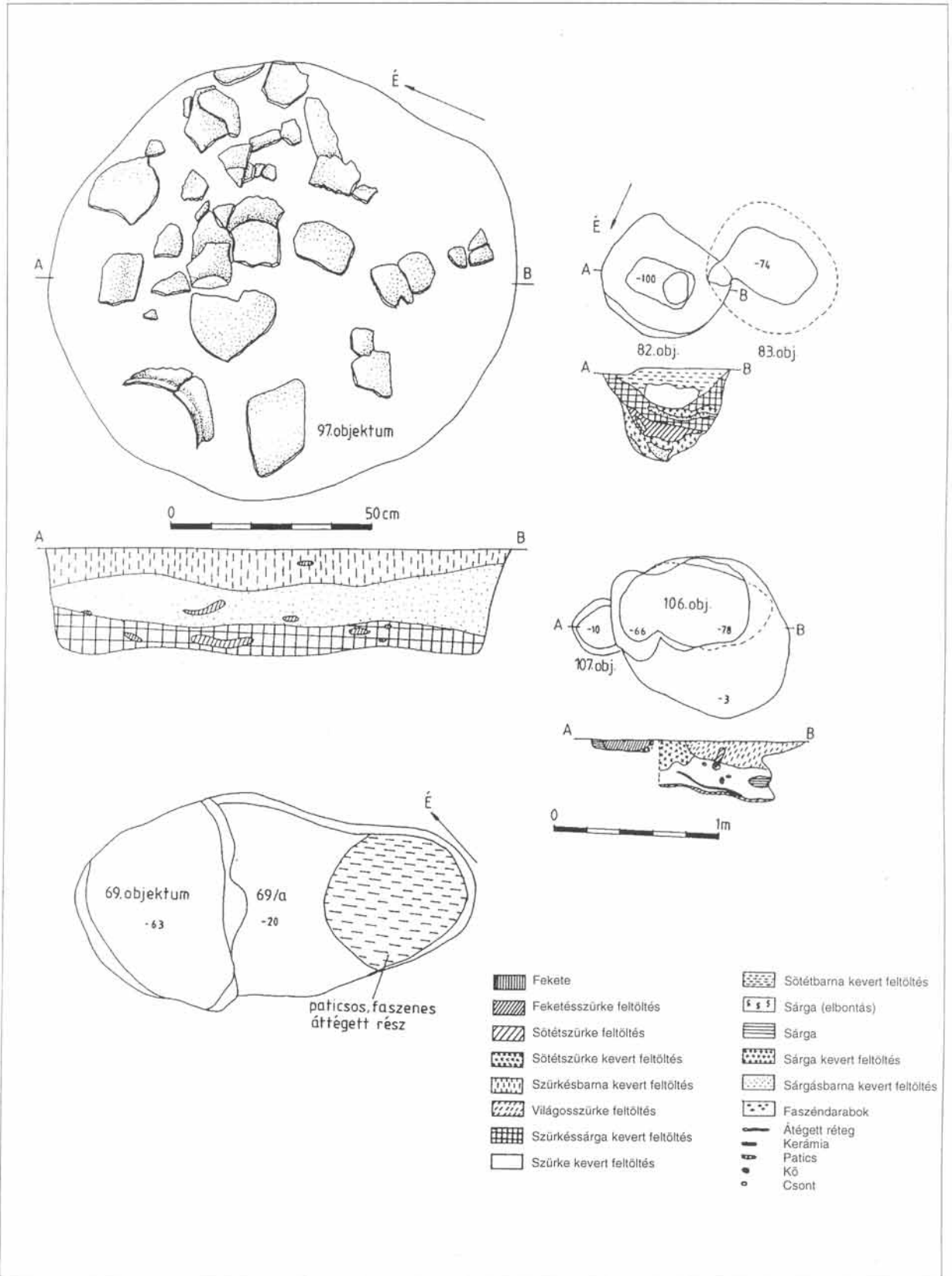

20. kép: 1. 97. objektum; 2. 69, 69/a objektum; 3. 82-83. objektum; 4. 106-107. objektum.

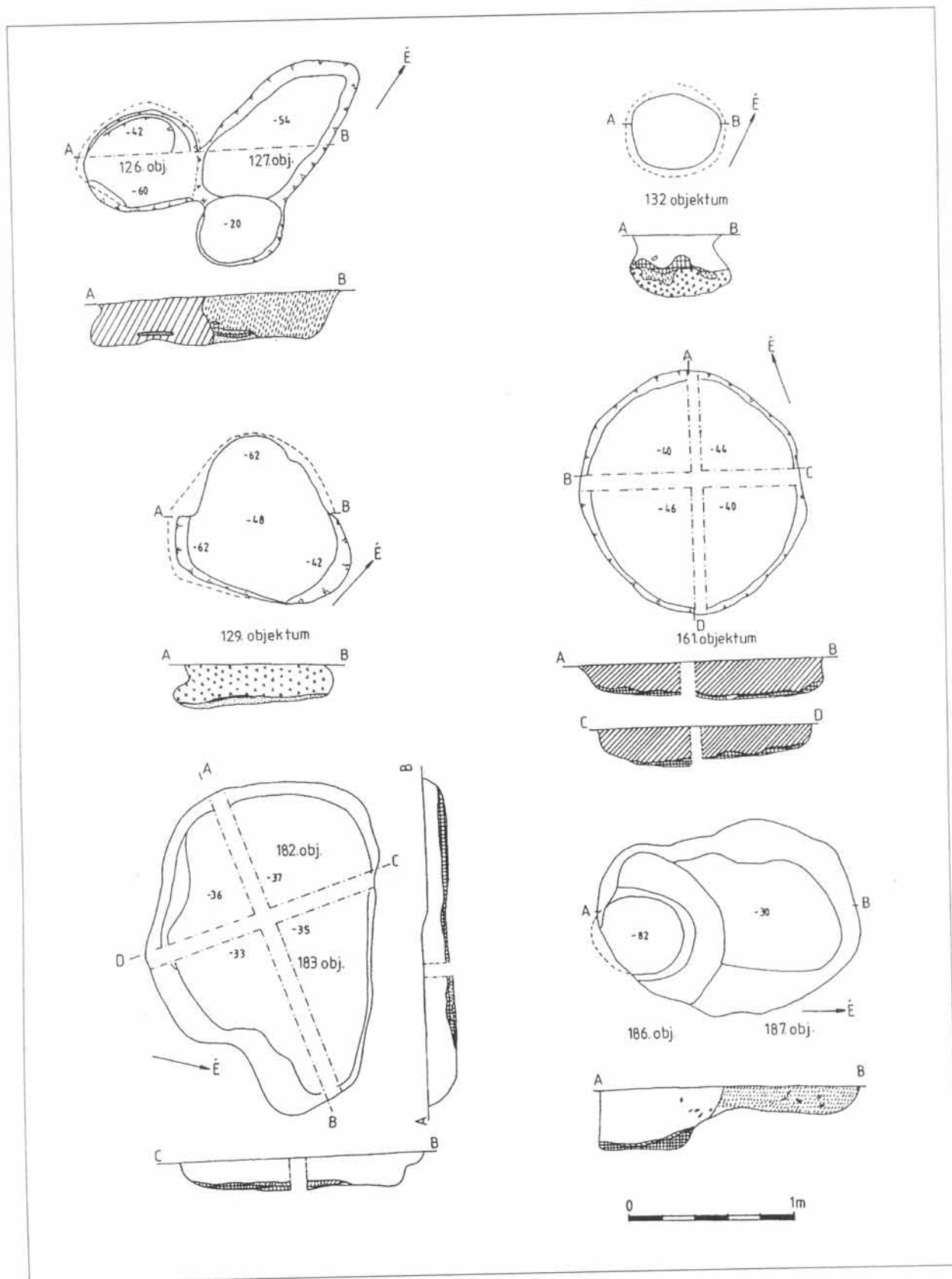

21. kép: 1. 126-127. objektum; 2. 132. objektum; 3. 129. objektum; 4. 161. objektum; 5. 182, 183. objektum; 6. 186, 187. objektum.